



**SI 1856**  
Só para técnicos especializados!  
1/2

# SERVICE INFORMATION

## BOMBAS DE ÁGUA DA AUDI/SEAT/ŠKODA/VW

**RISCO DE QUEBRA: É IMPORTANTE OBSERVAR DURANTE A MONTAGEM!**

Nº de ref.*	Nº Pierburg	Veículos
06H121010A; 06H121026BA/CF/CQ/DD; 06J121026BG/P	<b>7.07152.08.0</b>	Muitos da Audi/Seat/Škoda, Volkswagen
06H 121 008 F; 06H 121 010/026 AN/BE; 06J 121 026 G/L	<b>7.07152.35.0</b>	
06H 121 026 AB/AF/AG/B/BE/BF/BP/CC/CD/CH/CM/CN/CP/DC/DN/N; 06J 121 026 A/F	<b>7.07856.08.0</b>	
06H 121 026 CM/DB	<b>7.07856.37.0<sup>1)</sup></b>	
06H 121 026 CM/DB	<b>7.07856.40.0<sup>1)</sup></b>	

<sup>1)</sup> disponível somente no mercado asiático

As bombas de água acima citadas estão sujeitas a risco de quebra da carcaça em caso de montagem incorreta. A perda da capacidade de refrigeração pode resultar em danos subsequentes graves, por exemplo danos no motor.

Causas para a imagem de danos são:

- Vedações contaminadas com óleo, por exemplo devido à lubrificação da vedação ou à contaminação do entorno com óleo do motor. Com isso, a vedação pode dilatar e a carcaça pode quebrar (Fig. 2 e 3).
- A sequência do aparafusamento e os torques de aperto não foram respeitados.

**Por esse motivo, é importante seguir as instruções de montagem anexas.**



Fig. 2: Quebra (imagem do dano)



Fig. 3: Quebra (imagem do dano)



Fig. 1: Vista do produto

Reservadas alterações e divergências de imagens. Para alterações relativas à atribuição e substituição, ver os respectivos catálogos válidos ou os sistemas baseados na TecAlliance.  
\* Os números de referência indicados servem apenas para efeitos comparativos e não podem ser utilizados em faturas para os consumidores finais.

**⚠️ ATENÇÃO**

É importante observar durante a montagem:

- Todas as vedações desta bomba de água foram concebidas exclusivamente para uso com líquido de refrigeração. Elas nunca devem ser lubrificadas, por exemplo com óleo do motor.
- Inclusive o entorno do local de montagem e o líquido de arrefecimento devem estar livres de óleo.
- Em contato com óleo, as vedações podem dilatar dentro da ranhura, causando a quebra da carcaça da bomba.
- Não usar produtos de vedação adicionais. A bomba pode apresentar vazamentos (Fig. 5).

**👉 NOTA**

Para facilitar a montagem, as vedações podem ser lubrificadas com líquido de refrigeração. Usar somente anéis de vedação novos.

**⚠️ ATENÇÃO**

- Respeitar a sequência ao apertar os parafusos (Fig. 4): [A] – [B] – [C] – [D] – [E]
- Torque de aperto: 9 Nm
- Risco de ferimentos:  
Remover a tampa protetora amarela \*\* (Fig. 6) das aletas da ventoinha somente depois da instalação.

**👉 NOTA**

Uma ligeira fuga de líquido de arrefecimento no orifício de vazamento é construtivo e não constitui motivo para reclamação. Dependendo do modelo da bomba, o sensor de temperatura\* (Fig. 6) é pré-instalado ou acompanha a bomba separadamente.

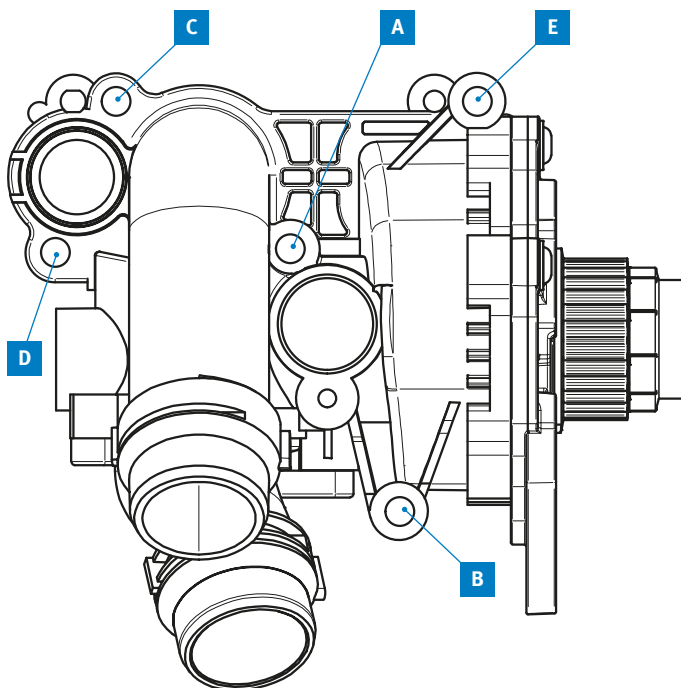

Fig. 4: Sequência do aparafusamento [A] – [B] – [C] – [D] – [E]



Fig. 5: Vazamentos devido a produtos de vedação adicionais (imagem do dano)

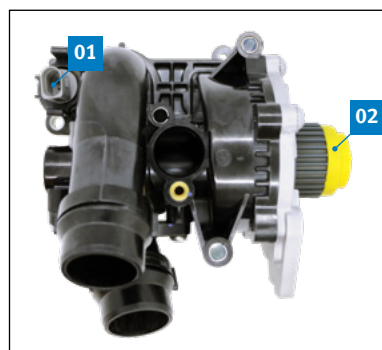

Fig. 6:  
01 Sensor de temperatura\*  
02 Tampa protetora amarela\*\*