



SI 1597
Só para técnicos especializados!
1/1

SERVICE INFORMATION

VÁLVULA EGR BMW 1.5/1.6/2.0 L DIESEL MONTAGEM SÓ NO ESTADO SEM CORRENTE

Veículos: BMW 1.5/1.6/2.0 l Diesel		Produto: válvula EGR eletromotora	
Série	Nº Pierburg	Substituição para	Nº de ref.*
F10, F11, F20, F21, F22, F23, F25, F26, F30, F31, F32, F36, F45, F46, F82, F83	7.04493.17.0	7.04493.11.0	11718513132

A válvula EGR eletromotora 7.04493.17.0 só pode ser montada no estado sem corrente. Caso contrário poderá ser danificada durante a montagem.

- Antes da montagem, ligue a conexão de encaixe da conexão elétrica à válvula EGR com a ficha da carcaça (01).
- Conecte um dispositivo de teste do motor adequado ao veículo.
- Selecione a função de serviço "Troca válvula EGR". Assim, a válvula EGR é alimentada com corrente. Tal é perceptível pelo fato de o prato da válvula (03) ser puxado um pouco para dentro da carcaça da válvula (02).

- Só então é que a válvula EGR pode ser montada no módulo de radiador EGR.

No estado sem corrente, a engrenagem desmultiplicadora na válvula EGR encontra-se em sua posição final. Se houver um efeito da força através do prato da válvula (03), como é habitual na montagem, a engrenagem desmultiplicadora pode ser danificada.

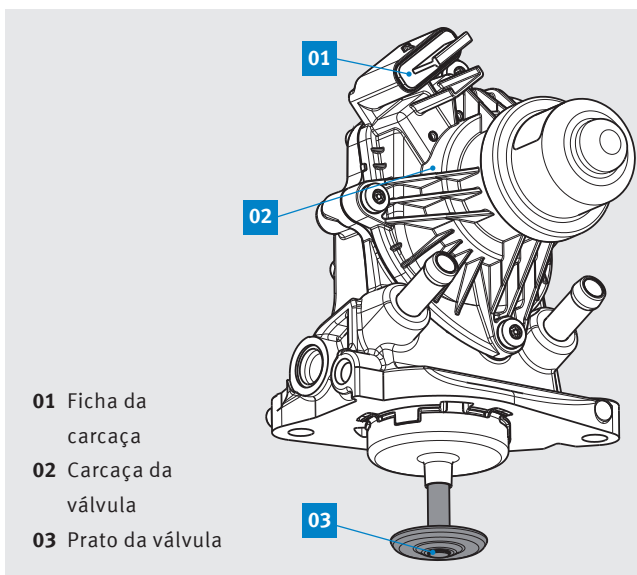

Atribuição da ficha da carcaça na válvula EGR

- 1 Motor menos
- 2 Motor mais
- 3 Sensor mais
- 4 Sensor massa
- 5 Sensor sinal

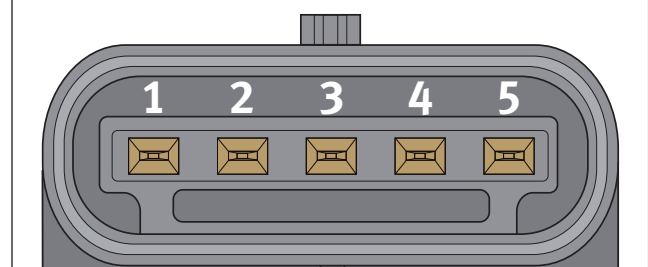

Reservadas alterações e divergências de imagens. Para alterações relativas à atribuição e substituição, ver os respectivos catálogos válidos ou os sistemas baseados na TecAlliance.
* Os números de referência indicados servem apenas para efeitos comparativos e não podem ser utilizados em faturas para os consumidores finais.