



SI 1066

Csak szakképzett személyzet részére!
1/1

SERVICE INFORMATION

CSATTOGÓ HANGOK

A VÁKUUMSZIVATTYÚBAN LERAKÓDOTT OLAJISZAP MIATT



Lehetséges panaszok:

Csattogó hangok (a forgattyús tengely csapágóinak megrongálódásakor keletkezett hangokhoz hasonló)

A dugattyús vákuumszivattyút a vezérmű tengely (01) köztes lökőrúdjá (02) hajtja. A javasolt beszerelési helyzetben a motorolaj visszafolyhat a motorba (1. ábra). A VW Transporter modellre jellemző beszerelési helyzet a 2. ábrán látható.

Ha elmulasztja a rendszeres olajcserét, a motorolaj elfárad. A dugattyúfenék és a ház között viszkózus olajiszap képződik. A dugattyú nem éri el a végállását. A lökőrúd és a köztes lökőrúd között játék keletkezik. Ez csattogó hangokat generál, amelyek a forgattyús tengely csapágóinak megrongálódása által kiadott hangokhoz hasonlítanak.

Okok

- nem tartották be az olajcsere intervallumokat
- a motorolaj minősége nem kielégítő
- koromképződés a tökéletlen égés miatt
- meghibásodott füstgáz-visszavezetés

Jármű	Termék	Pierburg sz.
VW Transporter LT, T4	Vákuumszivattyú	7.22300.62.0/.69.0

1. ábra:

Javasolt beszerelési helyzet

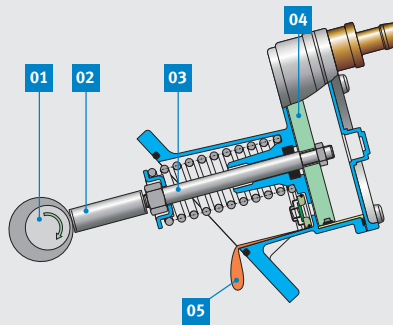

01 vezérmű tengely
02 köztes lökőrúd

03 lökőrúd
04 lökettugattyú

2. ábra:

Beszerelési helyzet a VW LT és T4

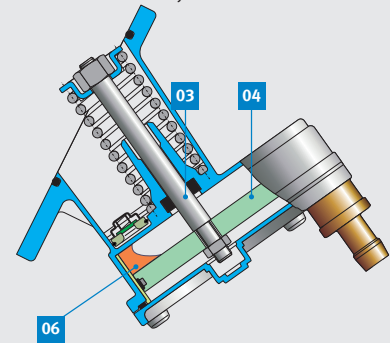

05 olajkifolyó
06 olajgyűjtő tartály



MEGJEGYZÉS

Olajiszap lerakódása esetén a vákuumszivattyút ki kell cserélni. A tisztítás nem lehetséges, ugyanis a vákuumszivattyút nem lehet szokványos szerszámokkal felnyitni és nincs hozzá cserealkatrész.

Hasonló a panasz akkor is, amikor egy rossz vákuumszivattyúba túl rövid lökőrúdat (03) szerelnek.



3. ábra: A vákuumszivattyúban lerakódott olajiszap a VW Transporter-ben csattogó hangokat kelt

A változtatások jogát fenntartjuk. Az ábrák eltérhetnek a valóságtól. A beszerelést és a pótlási lehetőségeket lásd a mindenkor érvényes katalógusban, ill. a TecAlliance-adatokra alapozott rendszerekben.