



# „Premali ili preveliki maseni protok vazduha“

## Razlog kvara često ne leži u senzoru masenog protoka vazduha

**SERVICE**  
INFORMATION

Vozilo	Proizvod: Senzor masenog protoka vazduha
Sva vozila sa recirkulacijom izduvnih gasova i Pierburg senzorom masenog protoka vazduha	Pierburg br. 7.18221.51.0/.58.0; 7.22184.04.0 ... .34.0/.50.0; 7.22684.07.0 ... .10.0; 7.22701.04.0/.05.0; 7.28342.06.0/.07.0



### Moguće primedbe:

- „P0102 Premali maseni protok vazduha“
- „P0103 Preveliki maseni protok vazduha“

Kod takvih poruka o grešci često se sumnja na smetnju senzora masenog protoka vazduha. Međutim, smetnja može postojati i u EGR sistemu, npr. ako je EGR ventil zalepljen u otvorenom ili zatvorenom stanju.

### Moguće greške:

**a) EGR ventil (3) je neprekidno otvoren**  
Vraća se mnogo više izduvnih gasova (7), nego što je potrebno. Zbog toga u cilindar dospeva manje svežeg vazduha (5). Senzor masenog protoka vazduha meri manje vazduha nego što je proračunato upravljačkom jedinicom motora (6).

### Moguće greške:

**b) EGR ventil (3) ostaje zatvoren**  
Izduvni gasovi se ne vraćaju ili se vraća veoma mala količina (7). Zbog toga u cilindar dospeva više svežeg vazduha (5). Senzor masenog protoka vazduha meri više vazduha, nego što je proračunato upravljačkom jedinicom motora (6).

### Rešenje:

Ispitati EGR ventil i po potrebi ga zameniti.

Zadržava se pravo na izmene i odstupanje od slike. Za svrstavanje i zamenu vidi odgovarajuće važeće kataloge, odn. sisteme zasnovane na TecAlliance.

### Princip rada sistema za recirkulaciju izduvnih gasova (EGR)

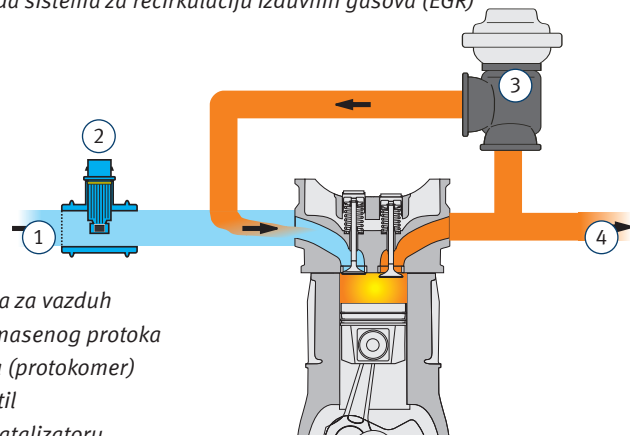

- 1 Od filtera za vazduh
- 2 Senzor masenog protoka vazduha (protokomer)
- 3 EGR ventil
- 4 Prema katalizatoru

a)

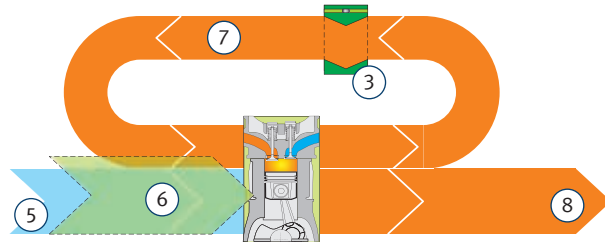

b)

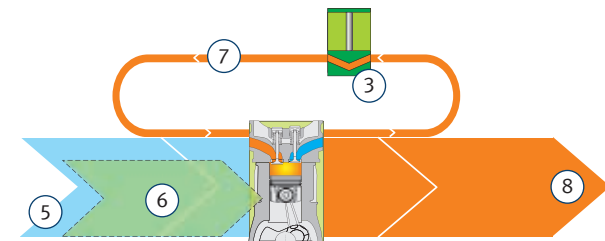

5 Količina svežeg vazduha

6 Proračunata količina vazduha

7 Vraćena količina izduvnih gasova

8 Preostala količina izduvnih gasova (ka izduvu)