



# Szekunderlevegő-szelepek gyorsvizsgálata



Szekunderlevegő-rendszerrel működő járművek esetében hidegjárat közben a következő panaszok fordulhatnak elő:

- A szekunderlevegő-szivattyú (SLP) zajt okoz.
- Az SLP nem működik.
- Rövid menetidő után az SLP leáll.
- Fordulatszám-ingadozás hideg motor esetén.

A lehetséges OBD hibakódok:  
 P0410; P0411



Füstgázkondenzátum okozta kár



Hasonlítási alap: Új állapot

Ez a károsodás legtöbb esetben füstgázkondenzátum lecsapódásából ered.  
 Javításkor gyakran csak a szekunderlevegő-szivattyút cserélik ki.



A kár valódi oka azonban nem a szekunderlevegő-szivattyúban keresendő!

A károkozó azonban a járműben marad, és újra a szekunderlevegő-szivattyú károsodásához vezethet.

Szekunderlevegő-szivattyúk cseréje esetén minden esetben ellenőrizze a vezérlő elektromos átkapcsoló szelep és a szekunderlevegő-szivattyú tömörségét.

A szekunderlevegő-szelep gyorsvizsgálatát egyszerű módon elvégezheti:

- Távolítsa el a szekunderlevegő visszacsapó szelepe és a szekunderlevegő-szivattyú közötti csatlakozótömlőt.  
 → Lásd a „P” vizsgálati pontot a következő oldalon látható ábrán
- Ha a szeleplek ezen az oldalán lerakódásokat észlel (ujjpróba, lásd a szomszédos ábrán), akkor a visszacsapó szelep nem tömör, és ki kell cserélni. Ebben az esetben előfordulhat, hogy a szekunderlevegő-szivattyút már kár érte.
- Ellenőrizze, esetleg cserélje ki a szekunderlevegő-szivattyút.



A visszacsapó szelep egyszerű vizsgálata

A változtatások jogát fenntartjuk. Az ábrák a valóságtól eltérhetnek. A besorolást és a pótlási lehetőségeket lásd a mindenkor érvényes katalógusban, a TecDoc-CD-n, ill. a TecDoc-adatokra alapozott rendszerekben.

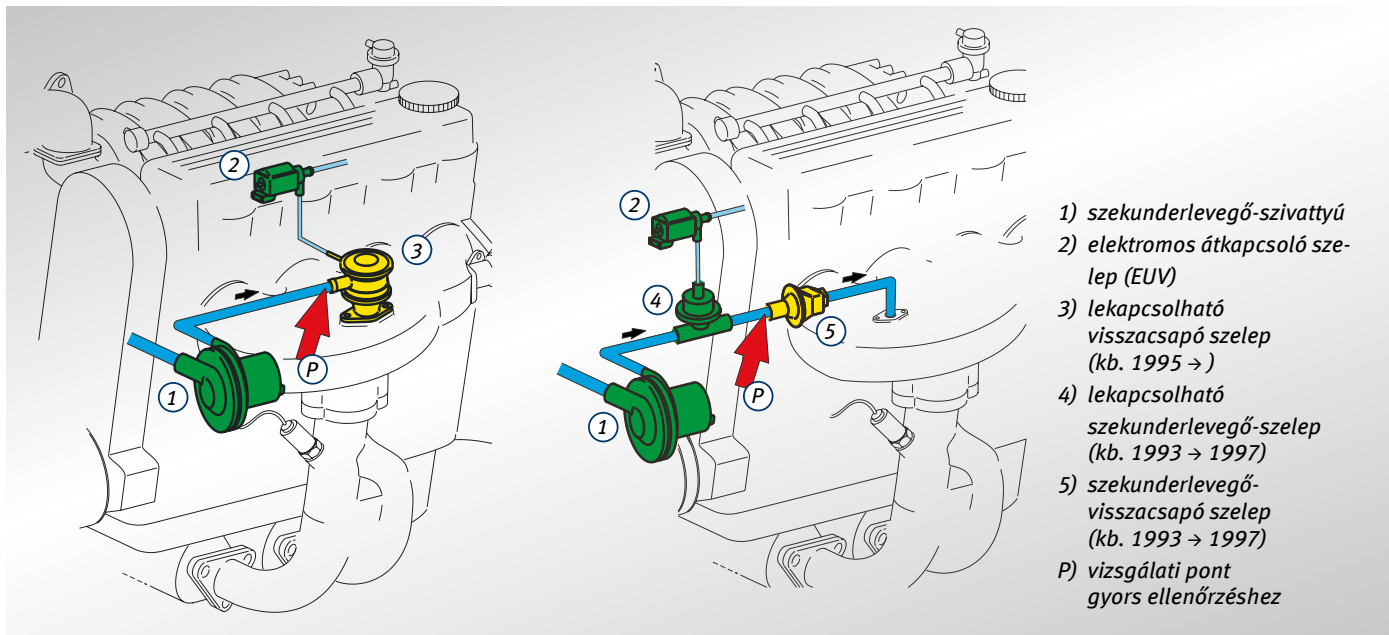

- 1) szekunderlevegő-szivattyú
- 2) elektromos átkapcsoló szelep (EUV)
- 3) lekapcsolható visszacsapó szelep (kb. 1995 →)
- 4) lekapcsolható szekunderlevegő-szelep (kb. 1993 → 1997)
- 5) szekunderlevegő-visszacsapó szelep (kb. 1993 → 1997)
- P) vizsgálati pont gyors ellenőrzéshez

**A szekunderlevegő-rendszer két változata**

A szekunderlevegő-szelepek a szekunderlevegő-rendszer részét képezik. Ezek a szelepek a szekunderlevegő-szivattyú (1) és a füstgáz-könyökidom közé vannak szerelve

Ezek megakadályozzák, hogy a füstgázvezeték nyomáscúcsai kárt tegyenek a szekunderlevegő-rendszerben, és hogy a szekunderlevegő-szivattyúba füstgáz vagy kondenzátum jusson.

Különböző kialakítású szekunderlevegő-szelepek léteznek.

A lekapcsolható visszacsapó szelep (3) általában vákuumszelepek. Az újabb kifejlesztésű szelepeket (kb. 1998-tól→) általában a szekunderlevegő nyitja. Ezáltal főlegessé válik az elektromos váltószeleppel (2) történő pneumatikus vezérlés. A szekunderlevegő-visszacsapó szelepek (5) a szekunderlevegő áramlatára nyitnak.



A BMW 520i szekunderlevegő-szelepének gyorsvizsgálata (kiemelve)



A termékleírással és a szekunderlevegő-rendszer hibadiagnózisával kapcsolatos további információkat

- az SI 0106 szervízinformációjában és
- a „Service Tips & Infos – Emission control and OBD” broszúrában (rend. sz. 50 003 960-02) talál.