



PIERBURG



PI 2154

Tylko dla personelu specjalistycznego!

1/2

# PRODUCT INFORMATION

## POMPY TANDEMOWE W SILNIKU BMW N47D20C

### RYZYKO USZKODZENIA SILNIKA W PRZYPADKU ZAMIANY



7.24808.28.0/.29.0

7.24808.30.0

7.24808.31.0

Wymienione poniżej pompy tandemowe (zespolona pompa próżniowa i oleju) wyglądają niemal identycznie. Mimo to nie można ich zamieniać między sobą. Cechy wyróżniające: patrz następna strona

#### UWAGA

Przy składaniu zamówienia należy sprawdzić i przestrzegać rozróżnienia według numerów OE!

W przypadku ich zamiany wytwarzane jest niewystarczające ciśnienie oleju i istnieje ryzyko uszkodzenia silnika!

Nr Pierburg	OEM	Nr OE	Silnik
7.24808.28.0	BMW	11 41 8 508 629	N47D20 C
7.24808.29.0		11 41 8 518 405	N47D20 C (N47TU)
7.24808.30.0		11 41 7 810 451, 11 41 7 798 014	N47D20 A, N47D20 C
7.24808.31.0		11 41 7 810 823	N47D20 C

Prawo do zmian i odchyłeń rysunków zastrzeżone. Przyporządkowanie i części zastępcze patrz obowiązujące katalogi lub systemy oparte na danych TecAlliance.





PI 2154

Tylko dla personelu specjalistycznego!  
2/2

## WAŻNE CECHY WYRÓŻNIAJĄCE

### DOLNA STRONA

### GÓRNA STRONA

7.24808.28.0/.29.0

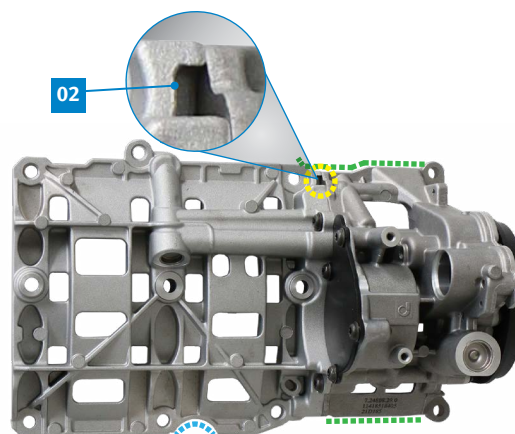
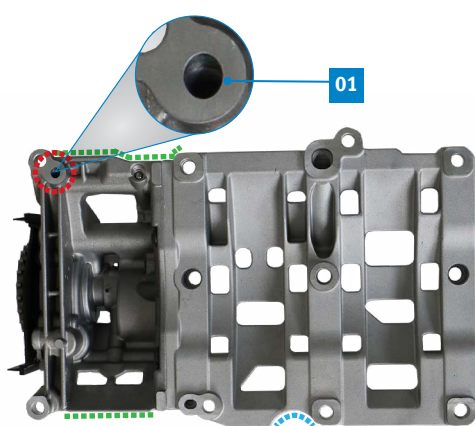

7.24808.30.0

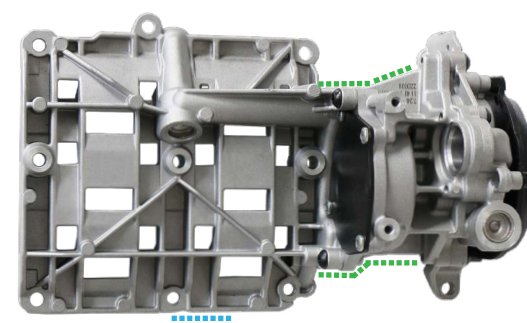
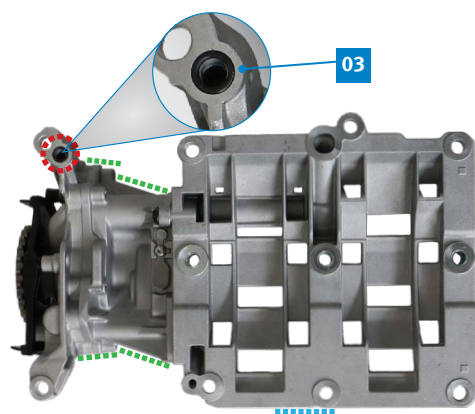

7.24808.31.0

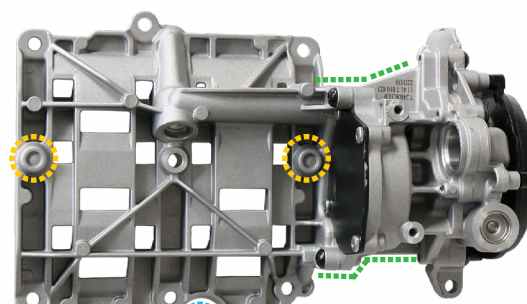
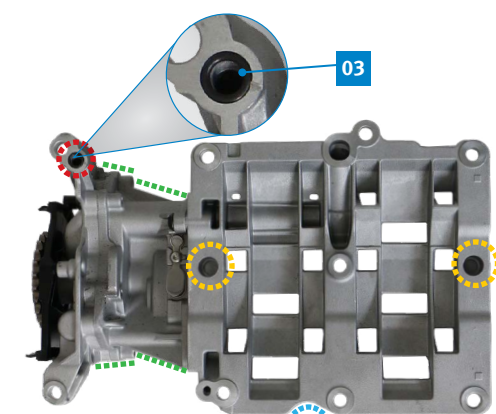

- 01 Wersja bez o-ringa
- 02 Otwór wylotowy pompy próżniowej
- 03 Wersja z o-ringiem