

**Pour / For**

**Mercedes Benz Trucks Actros MP4 (2012>)**

Truck - Solo meccanismo per motori originali con elettronica / Mechanical part only. Replaces window regulator already provided with original motor with electronic box / Solo mecanismo para motor original con sistema confort  
 LH A9607201746  
 RH A9607201646

left door - portière gauche - linke tür - puerta lado izquierdo - porta esquerda - linkerportier - porta lato sinistro

THIS INSTALLATION INSTRUCTION IS FOR BOTH LEFT AND RIGHT SIDE.  
 CETTE INSTRUCTION DE MONTAGE EST POUR LES DEUX COTES DROIT ET GAUCHE.  
 DIESE MONTAGE-ANLEITUNG IST FÜR DIE BEIDE LINKE UND RECHTE SEITE.  
 ESTA INSTRUCCION DE MONTAJE ES PARA LOS DOS LADOS IZQUIERDO Y DERECHO.  
 ESTAS INSTRUÇÕES VALEM TANTO PARA O LADO ESQUERDO QUANTO PARA O DIREITO.  
 LA PRESENTE ISTRUZIONE VALE SIA PER IL LATO SINISTRO CHE PER IL LATO DESTRO.

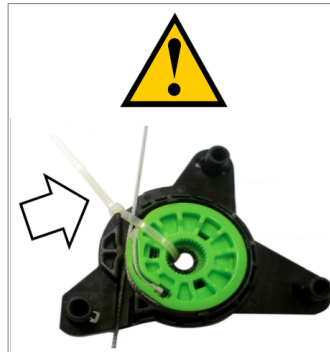
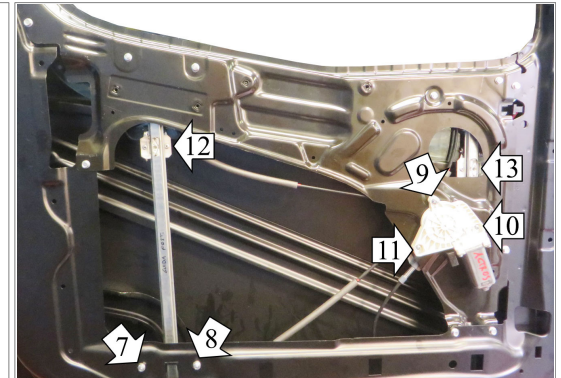
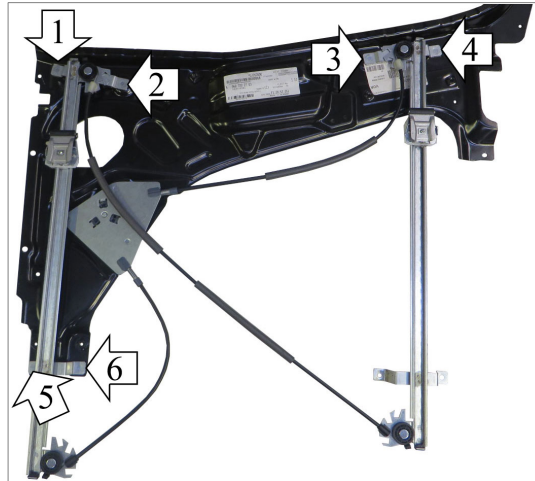

It is recommended not to remove the PVC gear clamp until mating with the engine in order to avoid possible unroll of the cable during assembly.

Il est recommandé de ne pas enlever le collier maintenant l'engrenage jusqu'à ce que l'accouplement avec le moteur soit fait afin d'éviter tout risque de dérouler les câbles durant l'assemblage.

Es wird empfohlen, die Plastiksicherung (Kabelbinder) vom Antrieb erst zu entfernen, wenn der Antrieb mit dem Motor verbunden ist, so wird ein abrollen des Kabels verhindert.

ATENCION: Se recomienda no eliminar la banda de PVC hasta el acoplamiento con el motor con el fin de evitar posibles de desenrollado del cable durante el montaje.

Recomenda: se que nao se retire a abracadeira PVC ate a copulacao com o motor de modo a evitar o possivel desenrolar do cabo durante a montagem.

Si raccomanda di non togliere la fascetta di tenuta del tamburo fino all'accoppiamento con il motore al fine di evitare possibile scarrucolamento del cavo in fase di montaggio.

## ENGLISH

### THIS INSTALLATION INSTRUCTION IS FOR BOTH LEFT AND RIGHT SIDE.

- A) **WARNING: DO NOT OPERATE THE WINDOW REGULATOR BEFORE IT IS COMPLETELY ASSEMBLY ON VEHICLE.** Take off the door trim, release the glass and remove the metal panel from the door.
- B) Fix the two power window rails onto the panel in the original positions 1, 2, 3, 4, 5 and 6.
- C) Remove the pvc gear clamp. Insert the three spacers of the motor plate into positions 9, 10 and 11. Fix the motor onto positions 9, 10 and 11 from the opposite side of the panel.
- D) Re-mount the metal panel onto the door, fixing it with the original screws. Fix the power window rail onto the panel into the original positions 7 and 8.
- E) Secure the window at positions 12 and 13. Wire as per wiring diagram.
- F) PLEASE NOTE! To re-establish the auto function on the replacement regulator, turn the ignition on and operate the window switch to close the window.

## FRANÇAIS

### CETTE INSTRUCTION DE MONTAGE EST POUR LES DEUX COTES DROIT ET GAUCHE.

- A) **ATTENTION: NE PAS FAIRE FONCTIONNER LE LÈVE VITRE AVANT DE L'AVOIR COMPLÈTEMENT FIXÉ ET INSTALLÉ DANS LE VÉHICULE.** Démonter le panneau. Démonter le panneau de toile (desaccoupler avant la vitre).
- B) Fixer les deux guides du leve-vitres électrique sur le panneau sur les points 1, 2, 3, 4, 5 et 6.
- C) Démonter l'engrangement en Pvc. Insérer les trois entretoises dans la plaque du moteur sur les points 9, 10 et 11. Fixer le moteur sur les points 9, 10 et 11.
- D) Remonter le panneau de toile dans la porte, et le fixer avec les vis d'origine. Fixer la guide du leve-vitre électrique sur le panneau aux points 7 et 8.
- E) Fixer la vitre sur les points 12 et 13. Effectuer les liaisons électriques.
- F) ATTENTION! Après avoir pose la pièce de rechange, la fermeture et l'ouverture automatique ne fonctionnent pas. Pour rétablir cette fonction veuillez suivre le manuel d'usage de la voiture.

## DEUTSCH

### DIESE MONTAGE-ANLEITUNG IST FÜR DIE BEIDE LINKE UND RECHTE SEITE.

- A) **ACHTUNG: FENSTERHEBER ERST DANN BEDIENEN, WENN ER KOMPLETT UND KORREKT IN DER TÜRVERKLEIDUNG MONTIERT IST.** Demontieren Sie die Türverkleidung. Demontieren Sie das Türinnenblech (zuerst lösen Sie das Glas).
- B) Befestigen Sie die zwei Führungsschienen an den Punkten 1, 2, 3, 4, 5 und 6.
- C) Entfernen Sie die PVC Binder am Fensterhebergetriebe. Setzen Sie die drei Motor-Platten-Distanzstücke an den Punkten 9, 10 und 11. Befestigen Sie den Motor mit den Schrauben ein, an den Punkten 9, 10 und 11 von der anderen Seite des Türinnenbleches.
- D) Montieren Sie wieder das Türinnenblech mit den Original-Schrauben. Befestigen Sie die Führungsschiene an den Punkten 7 und 8.
- E) Befestigen Sie das Fenster an den Punkten 12 und 13. Verlegen Sie die elektrische Verkabelung.
- F) ACHTUNG! Sollte, nach dem Einbau des Fensterhebers, das automatische Öffnen und Schliessen nicht funktionieren, folgen Sie das Verwendung-Handbuch des Fahrzeugs.

## ESPAÑOL

### ESTA INSTRUCCION DE MONTAJE ES PARA LOS DOS LADOS IZQUIERDO Y DERECHO.

- A) **ATENCIÓN: NO PONER EN FUNCIONAMIENTO EL ALZACRISTAL SIN HABERLO MONTADO ANTES DE MANERA COMPLETA Y CORRECTA EN EL PANEL DE LA PUERTA.** Desmontar el panel de la puerta. Desmontar el panel de hierro de la puerta (desbloqueando primero el cristal).
- B) Fijar las dos guías del elevallunas eléctrico en el panel en los puntos nº 1, 2, 3, 4, 5 y 6.
- C) Desmontar la banda de PVC. Introducir los 3 separadores del soporte motor en los puntos nº 9, 10 y 11. Sujetar el motor con los tornillos, en los puntos nº 9, 10 y 11 por la parte opuesta del panel.
- D) Montar el panel de metal en la puerta sujetándolo con los tornillos originales. Fijar la guía del elevallunas eléctrico en el panel en los puntos nº 7 y 8.
- E) Fijar el cristal en los puntos 12 y 13. Efectuar las conexiones eléctricas.
- F) ATENCIÓN! Después del montaje del elevallunas, las lunas habrán perdido la función de automatismo, "Comfort". Para restablecer esta función, seguir el folleto de las instrucciones del coche.

## PORTUGUÊS

### ESTAS INSTRUÇÕES VALEM TANTO PARA O LADO ESQUERDO QUANTO PARA O DIREITO.

- A) **ATENÇÃO: NÃO ACIONAR A MÁQUINA DE VIDRO ANTES QUE A MESMA ESTEJA TOTALMENTE E CORRETAMENTE INSTALADA NO PAINEL DA PORTA.** Desmontar o painel da porta. Desmontar o painel de aço da porta (destravando antes o vidro).
- B) Fixar as duas guias da máquina de vidro elétrico no painel, nos pontos nº 1, 2, 3, 4, 5 e 6.
- C) Retirar a braçadeira de retenção da engrenagem. Inserir os três separadores da placa do motor nos pontos nº 9, 10 e 11. Fixar o motor nos pontos nº 9, 10 e 11 pela parte oposta do painel.
- D) Montar o painel de aço na porta, fixando-o com seus parafusos originais. Fixar a guia da máquina de vidro elétrico no painel, nos pontos nº 7 e 8.
- E) Fixar o vidro nos pontos nº 12 e 13. Efetuar as ligações elétricas.
- F) ATENÇÃO! Após a instalação desta máquina de vidro de reposição, a subida e a descida automática NÃO FUNCIONAM MAIS. Para restabelecer esta função, deve-se utilizar as instruções do manual de uso do automóvel.

## ITALIANO

### LA PRESENTE ISTRUZIONE VALE SIA PER IL LATO SINISTRO CHE PER IL LATO DESTRO.

- A) **ATTENZIONE: NON METTERE IN FUNZIONE L'ALZACRISTALLI PRIMA CHE SIA MONTATO COMPLETAMENTE E CORRETTAMENTE SUL PANNELLO PORTA.** Smontare il pannello portiera. Smontare il pannello in acciaio dalla portiera (sbloccando prima il vetro).
- B) Fissare le due guide dell'alzacristalli elettrico sul pannello nei punti nº 1, 2, 3, 4, 5 e 6.
- C) Togliere la fascetta di ritenuta rocchetto. Inserire i tre distanziali della piastra motore nei punti nº 9, 10 e 11. Fissare il motore nei punti nº 9, 10 e 11 dalla parte opposta del pannello.
- D) Rimontare il pannello in acciaio in portiera, fissandolo con le sue viti originali. Fissare la guida dell'alzacristalli elettrico sul pannello portiera, nei punti nº 7 e 8.
- E) Fissare il vetro nei punti nº 12 e 13. Eseguire i collegamenti elettrici.
- F) ATTENZIONE! Dopo che l'alzacristalli ricambio è stato installato, la chiusura ed apertura automatica NON FUNZIONA. Per ripristinare tale funzione utilizzare le istruzioni del manuale d'uso vettura.