

Bollettino Tecnico

Supporto Tecnico: 0362 584725 supportotecnico@blue-print.com

Land Rover Defender / Discovery 1 – Sostituzione kit cuscinetto ruota anteriore e posteriore

Applicabile a: ADJ138209, ADJ138210, ADJ138211 & ADJ138212

Applicazioni: diversi modelli 1989>

Data di pubblicazione: 06/2014

Durante la sostituzione del cuscinetto ruota anteriore o posteriore è necessaria una chiave esagonale da 52mm per allentare e serrare il dado correttamente. **(Codice Blue Print ADG05525)**

A seguito della sostituzione del cuscinetto (anteriore o posteriore) o durante il controllo/regolazione del gioco assiale, seguire attentamente la procedura sotto riportata per una corretta installazione.

Processo di regolazione del cuscinetto (per tutti i modelli Discovery e Defender)

1. Alloggiare la rondella del mozzo.
2. Alloggiare il dado mozzo e serrarlo alla coppia prescritta di 50Nm.
3. Ruotare il mozzo ed assicurarsi che la rotazione sia libera e senza gioco.
4. Chiudere il dado mozzo posteriore di 90° e serrarlo alla coppia prescritta di 10Nm.
5. Alloggiare la rondella con la linguetta.
6. Alloggiare il secondo dado del mozzo e serrarlo alla coppia prescritta di 50Nm.

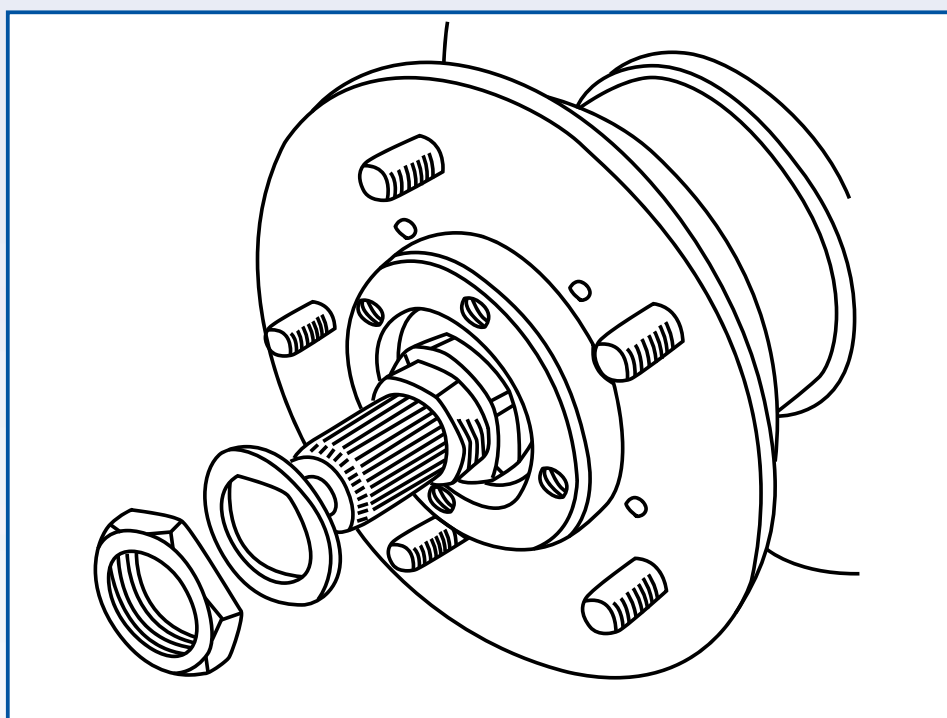

Dichiarazione di non responsabilità: tutti i suggerimenti tecnici sono offerti in buona fede. Ferdinand Bilstein UK Ltd. raccomanda che la diagnosi e la manutenzione dei veicoli siano sempre effettuate esclusivamente da personale esperto in materia, tramite l'uso di strumenti appropriati, in modo non rischioso e in officina. Ferdinand Bilstein UK Ltd. e i suoi clienti non possono essere ritenuti responsabili del fraintendimento dei suggerimenti tecnici forniti. Le figure di corredo al testo hanno solo scopo illustrativo e possono non rappresentare esattamente il prodotto o la vettura descritti.



www.blue-print.com/it
Blue Print è un marchio bilstein group