

# Conseil Blue Print

Land Rover Discovery 3 et 4, Range Rover Sport / Jaguar S-Type, XF, XJ 350 – Remplacement de filtre à huile

Référence applicable: ADJ132102

Applications: 2.7 V6 Diesel 2004>2012

Date de parution: 06/2014

Après l'ouverture du capot moteur, vous trouverez le boîtier de filtre à huile dans le centre vers le haut moteur.

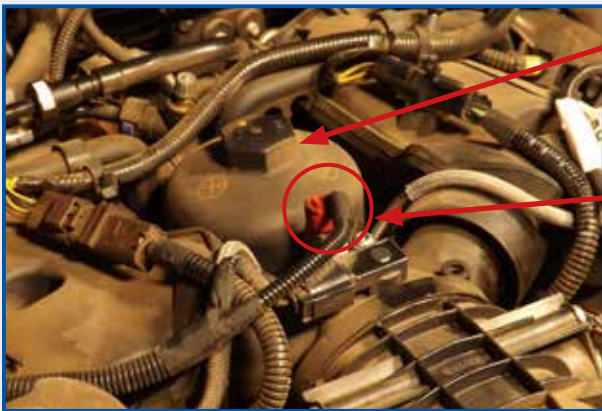

Une clé de 32mm est nécessaire afin de retirer le boîtier de filtre à huile.

Lors de la dépose du boîtier, il faut prendre soin de ne pas endommager le capteur de température de carburant situé à l'avant du boîtier.

Lors du remplacement du filtre à huile, nous vous recommandons d'utiliser l'outil de filtre à huile pour l'extraire. **(ADJ135502)**

Cela est dû à l'interférence des éléments dans le boîtier de filtre à huile.



**ADJ135502**

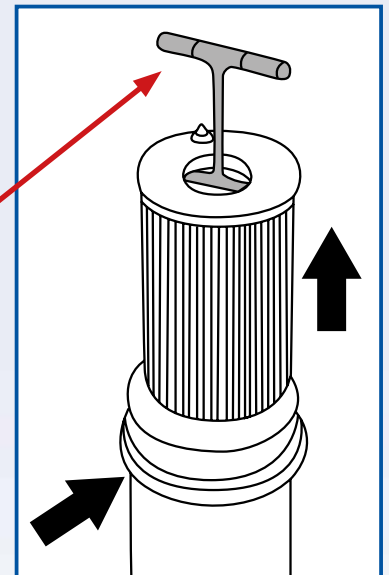

## Embout d'écoulement de filtre à huile

Nettoyer le boîtier et remplacer le joint d'étanchéité, puis remplacer le filtre à huile.

La cartouche filtrante peut être montée de deux façons, soit directement dans le boîtier de filtre à huile, soit en le montant sur le couvercle du boîtier de filtre.

Lors du remplacement, assurez-vous que l'embout de l'élément filtrant soit aligné avec l'emplacement prévu pour ce dernier.



Un mauvais alignement provoquera une résistance lors du montage du couvercle du boîtier de filtre à huile. Ce dernier risque d'endommager le boîtier de filtre, une fuite d'huile et une mauvaise pression dans le boîtier lors du démarrage.

Le couvercle doit être serré à 25 Nm.

**Avis de non-responsabilité :** Tous les conseils techniques sont offerts en toute bonne foi. Ferdinand Bilstein UK Ltd. recommande toujours que l'entretien et le diagnostic du véhicule soient effectués uniquement par des personnes dotées de l'expérience adéquate qui utilisent les outils adéquats de manière sûre dans un atelier. Ferdinand Bilstein UK Ltd. et ses clients ne peuvent pas être tenus responsables de l'aspect correct ou non des conseils techniques ci-dessus ni de leur mauvaise interprétation. Les images montrées sont fournies à titre d'illustration uniquement et peuvent ne pas être représentatives des produits ou des véhicules décrits.



[www.blue-print.com/fr](http://www.blue-print.com/fr)

Blue Print est une marque du bilstein group