



GA354.12

Préconisations de montage/démontage

AUDI :	A4 série 1, A4 série 1 FL, A4 série 2, A6 série 2, A6 série 2 FL	MOTEURS	Référence OE
SKODA :	Superb	1.9 TDi, 2.0 TDi	038145278, 038145299A
VOLKSWAGEN :	Bora, Golf IV, New Beetle (I et I FL), Passat (V et V FL)		

BIEN IDENTIFIER LE GALET TENDEUR D'ACCESSOIRE GA354.12



Traçabilité

PROBLÈMES RENCONTRÉS

PROBLÈMES DE BRUIT AU ROULAGE

Causes probables

Une poulie à roue libre d'alternateur débrayable usée.

Ainsi, la poulie à roue libre de l'alternateur ne se débraye plus, ce qui entraîne inévitablement un défaut de tension de la courroie d'accessoires.

Le fonctionnement anarchique de la poulie à roue libre de l'alternateur se traduit alors par de forts acyclismes dans la courroie ainsi que des vibrations importantes

Le GA354.12 n'étant pas conçu pour absorber les chocs violents de la courroie, la mauvaise tension de la courroie entraîne alors du bruit au roulage.

PROBLÈMES DE CASSE DE LA VIS DE FIXATION

Causes probables

La casse de la vis est due à un manque de serrage (**Rep.1**). La fatigue de la vis a été engendrée par le va et vient du galet qui n'était plus plaqué contre le moteur ; la vis a alors travaillé en cisaillement au lieu de travailler en traction.

Couple de serrage préconisé : **25 Nm**

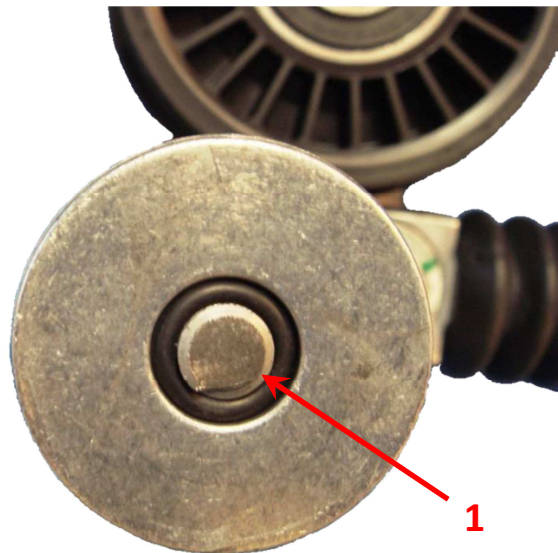



Les défaillances liées au GA354.12 sont une conséquence du fonctionnement anarchique de la poulie à roue libre d'alternateur débrayable qui est défectueuse et qui n'a pas été remplacée en même temps que le galet tendeur.

Tests pour vérifier l'état de la poulie à roue libre d'alternateur débrayable

- Moteur au ralenti : rechercher d'éventuels mouvements anormaux du tendeur. Si vous en voyez, la poulie à roue libre d'alternateur débrayable doit être remplacée.
- Moteur à l'arrêt, courroie d'accessoires déposée : immobiliser le rotor de l'alternateur (utiliser un objet non métallique). Faire tourner la poulie à la main, un seul sens de rotation doit être possible.

REPLACEMENT

Consigne

Il est recommandé de ne pas réutiliser la(les) courroie(s) d'accessoires après le démontage mais de toujours la(les) remplacer !

Outillage spécifique

Clé de galet tendeur : OE 303-676

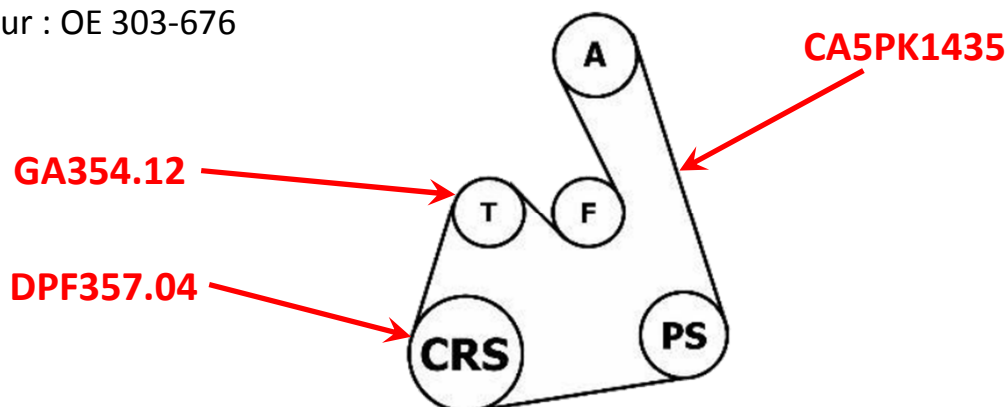

DÉPOSE

- 1) Détendre la poulie au moyen d'un outil approprié, dans le sens anti-horaire (Rep.1 et 2)
- 2) Retirer la courroie d'accessoires (Rep.3)

3) Déposer les boulons du galet tendeur

4) Déposer le galet tendeur

REPOSE

1) Poser le galet tendeur neuf

2) Poser les boulons du galet tendeur

3) Poser une courroie d'accessoires neuve

4) Mettre le support serrure en position service

5) Démarrer le moteur et vérifier le cheminement de la courroie

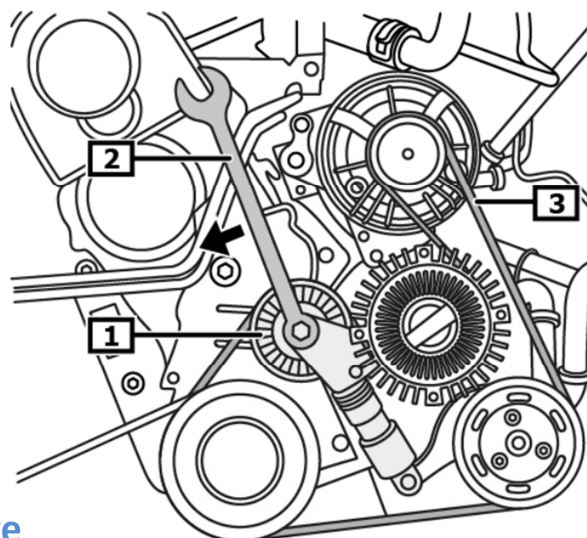

Recommandations

La poulie à roue libre d'alternateur débrayable est une pièce d'usure dont l'état de fonctionnement doit régulièrement être vérifié.

Il est fortement recommandé de remplacer la poulie à roue libre d'alternateur débrayable tous les 120 000 km et systématiquement lors du remplacement du tendeur de courroie.

Respecter les procédures de montage des constructeurs ainsi que les couples de serrages indiqués.

Consulter les applications véhicules sur notre catalogue en ligne : eshop.ntn-snr.com



Flashez ce QR Code pour retrouver
notre catalogue en ligne.

**RESPECTEZ LES PRÉCONISATIONS
DU CONSTRUCTEUR DU VÉHICULE !**

© NTN-SNR ROULEMENTS

Le contenu de ce document est soumis au copyright de l'éditeur et de sa reproduction, même partielle, est interdite sans autorisation. Malgré le soin apporté à la réalisation de ce document, NTN-SNR Roulements décline toutes responsabilités pour les erreurs ou omissions qui auraient pu se glisser et pour les pertes ou dommages directs ou indirects découlant de son utilisation.

NTN® **SNR**®