

D **Achtung: Einbaulage beachten!**

Federbeinstützlager (1) so ausrichten, dass der lange Steg (2) des Federbeinstützlagers (1) zur Aussparung (3) im Federteller oben (4) zeigt und die Bohrung (5) mit der Aussparung (3) übereinstimmt.

Das Federbeinstützlager wird ohne Gewinde ausgeliefert. Verwenden Sie unbedingt die beiliegenden selbstschneidenden Schrauben febi 31043! Das Anzugsdrehmoment der Schrauben beträgt 40 Nm.

Führen Sie nach der Reparatur in jedem Fall eine Achsvermessung durch.

GB **Attention: Ensure correct fitting position!**

When fitting this strut top mounting (1), please align it in such a way that the long bar (2) of the strut top mounting (1) points to the notch (3) on top of the plate (4) and that the bore hole (5) matches up with the notch (3).

The strut top mounting is supplied without thread. Please make sure you use the enclosed self-tapping screws febi no. 31043! The correct torque for these screws is 40nM.

You should, in any case, carry out an axle alignment after this repair.

E **Atención: Tener en cuenta la posición de montaje!**

Alinear el cojinete de columna de suspensión (1) de modo que el puente largo (2) del cojinete de columna de suspensión (1) apunte hacia el hueco (3) del platillo de muelle superior (4) y el orificio (5) coincida con el hueco (3).

El cojinete de columna de suspensión se suministra sin rosca. Es obligatorio utilizar los tornillos autorroscantes febi 31043 suministrados. El par de apriete de los tornillos es de 40 Nm.

Después de la reparación, es necesario llevar a cabo una alineación de ejes.

F **Attention: Tenir compte de la position de montage!**

Orienter le palier supérieur de la jambe de suspension (1), de manière à ce que la butée longue (2) du palier (1) soit dirigée vers l'encoche (3) dans la coupelle de ressort supérieure (4) et que la position du perçage (5) corresponde à la position de l'encoche (3). Le palier de suspension est livré sans filetage. Utilisez exclusivement les vis auto-taraudeuses febi 31043 ci-jointes! Le couple de serrage appliqué aux vis est de 40 Nm.

Après la réparation, il est recommandé de procéder dans tous les cas à un réglage de géométrie du train.

I **Attenzione: Verificate la corretta posizione di montaggio!**

Quando montate il supporto ammortizzatore (1) assicuratevi che la fascia lunga (2) del supporto ammortizzatore (1) sia posizionata in direzione della cavità (3) in cima al piattello (4) e che il foro (5) collimi con la cavità (3).

Il supporto ammortizzatore viene fornito senza filettatura. Assicuratevi di utilizzare i bulloni autofilettanti febi 31043! Il momento di torsione dei bulloni è di 40 Nm.

In ogni caso al termine della riparazione è opportuno effettuare una convergenza.

Ferdinand Bilstein GmbH + Co. KG

Wilhelmstr. 47 | 58256 Ennepetal | Germany

Tel. +49 2333 911-0

Fax +49 2333 911-444

E-Mail info@febi.com

www.febi.com



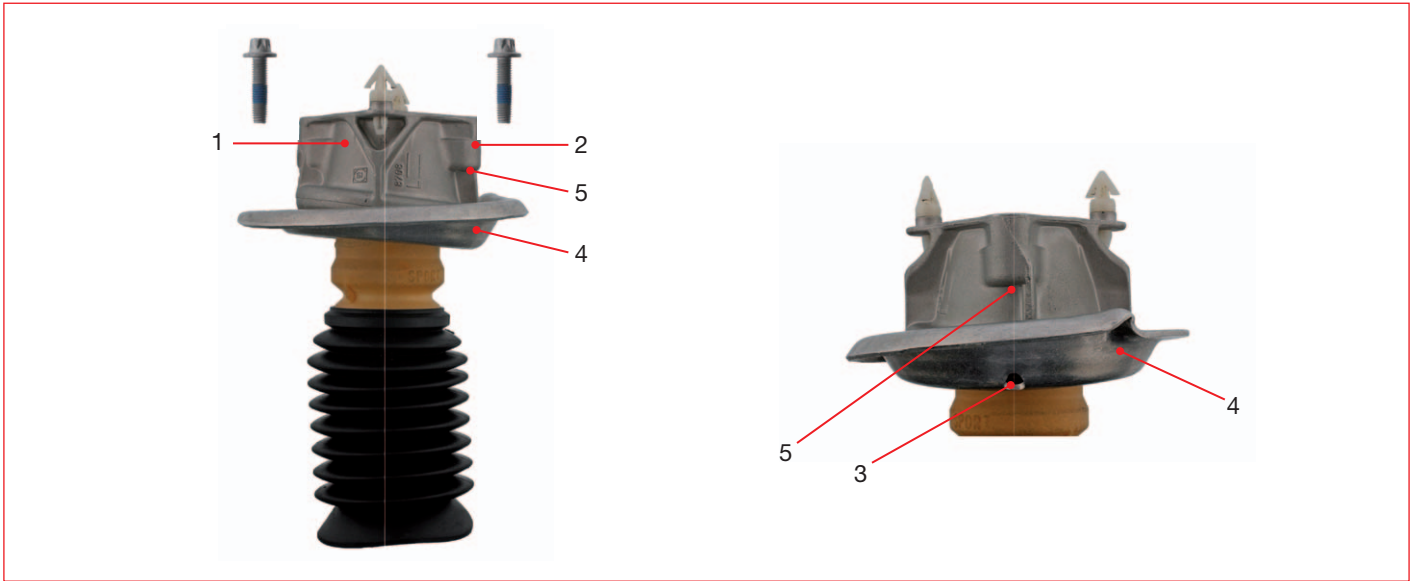

(NL) Opgelet: inbouwpositie in acht nemen!

De veerbeenlager (1) moet zo worden gericht dat de lange rand (2) van de veerbeenlager (1) naar de uitsparing (3) in de veerschotel (4) bovenaan gericht is en de boring (5) met de uitsparing (3) overeenstemt.

Het veerbeenlager wordt zonder draad aangeleverd. Gebruik in ieder geval de bijbehorende zelftappende bout febi nr 31043!

Het aanhaalmoment van de bout bedraagt 40 Nm.

In ieder geval moet u na de reparatie verplicht een wieluitlijning uitvoeren.

(SRB) Važan je pravilan položaj dela prilikom ugradnje!

Nosač amortizera (1) treba postaviti tako da vođica (2) na nosaču amortizera (1) bude usmerena ka žlebu (3) na vrhu nosača (4) i da se otvor (5) poklapa sa žlebom (3).

Nosač amortizera se isporučuje bez navoja. Preporučuje se upotreba samoreznih vijaka febi br. 31043! Momenat pritezanja vijaka iznosi 40 Nm.

Nakon zamene potrebno je izvršiti centriranje trapa.

(PL) Uwaga: przestrzegać prawidłowego ustawienia elementu podczas montażu!

Łożysko kolumny McPhersona (1) należy tak ustawić, aby płaska – wydłużona krawędź (2) łożyska kolumny McPhersona (1) była ustawiona w kierunku otworu (3) w górnym gnieździe sprężyny (4), oraz aby wystający element (5) był ustawiony bezpośrednio nad otworem (3).

Kielich łożyska kolumny MC Phersona dostarczane jest bez gwintu. Bezwzględnie należy stosować śruby samogwintujące febi 31043! Moment dokręcania śrub wynosi 40 Nm.

Po naprawie należy bezwzględnie przeprowadzić kontrolę geometrii pojazdu.

(TR) Dikkat: Doğru montaj pozisyonuna önem veriniz.

Bu amortisör takozunun (1) montajında, amortisör takozu (1) gövdesini (2) plakının (4) üstündeki çentiğe (3) doğru yönelterek civata deliğinin (5) çentik (3) ile aynı hizaya gelmesini sağlayınız.

Civatalar amortisör takozu ile verilmemektedir. 31043 febi no.'lu civataları kullanınız. Bu civatalar için tork değeri 40Nm'dir.

Bu değişim işleminden sonra mutlaka rot ayarı yapınız.

(RUS) Внимание: обратите внимание на правильное положение при монтаже!

Опору амортизационной стойки (1) необходимо установить так, чтобы длинное ребро (2) опоры амортизационной стойки (1) было направлено в сторону выемки (3) на верхней тарелке (4) и отверстие (5) совпало с выемкой (3).

Опора амортизационной стойки поставляется без резьбы. Обязательно используйте прилагаемые самонарезающие болты febi 31043!

Момент затяжки этих болтов составляет 40 Нм.

После ремонта обязательно произведите регулировку параметров установки колес.