

# E4-WM5-Y190A00

## MOUNTING INSTRUCTIONS/ 取り付け説明書



### Remove

### 取り外し

Place vehicle on a chassis hoist, lift it and remove wheels.

車をリフトに乗せ、リフトを上昇させてからホイールを取外します。



**The lower control arm must be supported by suitable means!**



**取り外しの際にはロアアームがきちんと固定されている事を確認して下さい。**

Release brake hose/ ABS- hose, stabilizer and then the bottom mounting bolts.

ブレーキホースとA ホースを取り外し、スタビライザーを緩めて下側のボルトを取り外します。

Remove top fixing nut from support bearing. Do not remove center nut at this time!

アッパーマウントベアリング上部の固定ナットを取外します。ピストンロッドのナットは緩めないで下さい。

Remove complete strut and clamp it in an appropriate strut vise.

ストラットを完全に取り外し、ワカ等でストラットを固定します。

Using a suitable spring compressor, compress suspension spring until tension on support bearing is released.

アッパーマウントベアリングにかかっている張力がなくなるまで、スプリングコンプレッサーでサスペンションスプリングを縮めます。

Release center nut and remove original mounting parts and coil spring. Please refer to diagram to identify which parts will be replaced with BILSTEIN- supplied components.

ナットを緩め純正部品とコイルスプリングを取外します。ここでBILSTEIN付属部品と交換する部品について図面を見て確認してください。

### Fitment

Assemble BILSTEIN and/ or original mounting parts, as well as the new BILSTEIN spring on the BILSTEIN strut in reverse sequence of removal, except for bump stop, since this strut has built in bump stop.

### 取付け

バンプストップは既にストラットに含まれているので、バンプストップを除いて、BILSTEIN及び/又は純正部品、及び新しいBILSTEINスプリングをBILSTEINの前軸ストラットに組立て、その作業を取り外し作業と逆順で行います。



**Before releasing the spring, care is to be taken to ensure that the ends of the spring rest in the cutouts of the top and bottom spring plates.**



**スプリングを緩める前、スプリングの両先端が上部及び下部スプリングプレートにきちんと入っている事を確認して下さい。**

The correct mounting position of the suspension springs can be determined by the printing on the springs; install them with the print upright.

サスペンションスプリングの正確な取付け位置は印刷されたマークで確認できます。正確に取付けた状態では、このマークが見えていなければなりません。

Fit assembled BILSTEIN strut to the vehicle in reverse sequence of removal.

組立てたBILSTEIN 前軸ストラットを車に取付ける作業は取り外し作業と逆順で行います。

# E4-WM5-Y190A00

## MOUNTING INSTRUCTIONS/ 取り付け説明書



ALL DIAGRAMS ARE GENERALIZED AND NOT TO SCALE!

全図は概略図です。特にスト

BRACKETS, ETC. SPECIFIC TO STRUT ARE NOT SHOWN!

ラットに付属する止め具などは表示されていません。

- 1 nut \*B  
トップナット \*B
- 2 support bearing  
アッパーマウントベアリング
- 3 washer  
ワッシャー
- 4 top spring seat  
アッパースプリングシート
- 5 suspension spring  
サスペンションスプリング
- 6 dust cover \*B  
ダストカバー \*B
- 7 strut  
ストラット本体
- 8 bottom spring seat  
ロアースプリングシート

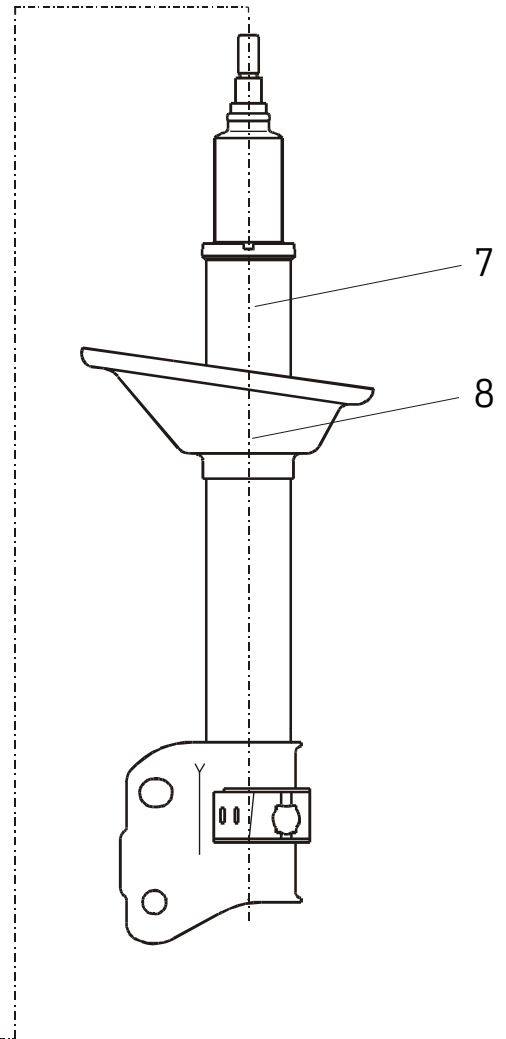
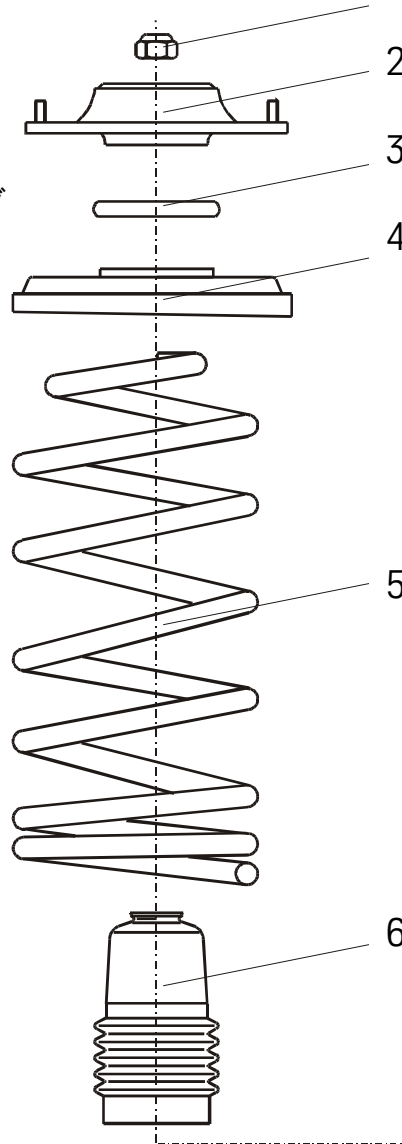

\*B = supplied by BILSTEIN  
\*B = BILSTEIN 付属部品

### List 表

Thread	M8	M 10	M 12	M 14	M 16	ネジ山
Torque Nm	13	25	45	72	110	トルク Nm
Torque ft lb	10	19	34	54	83	トルク ft lb

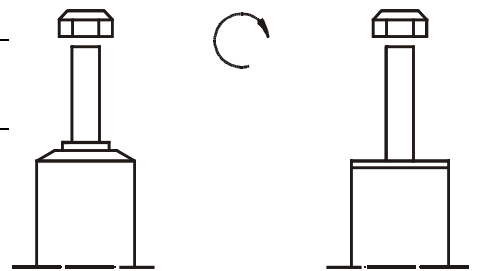

ThyssenKrupp Bilstein Suspension GmbH  
August-Bilstein-Str. 4, 58256 Ennepetal  
Postfach 11 51, 58240 Ennepetal  
Telefon: (0 23 33) 791-0, Telefax: (0 23 33) 7 91- 4900  
Hotline: 01805- 600- 860; Internet: [www.bilstein.de](http://www.bilstein.de)