

Blue Print
ADZ93501C

To Fit:
Isuzu Trooper 3.0 DT
1998>2006

DE

Wir haben ein Problem beim Einbau des Zweimassenschwungrads (bilstein group Teilenummer **ADZ93501C**) festgestellt.

Wenn das Schwungrad nicht in der richtigen Lage eingebaut wird, führt dies zu Problemen mit der Motorsteuerung und das Fahrzeug springt nicht an.

Wichtige Informationen

Reinigen Sie die Anbaufläche des Schwungrads gründlich.

Bringen Sie die Kurbelwelle in die OT-Stellung (oberer Totpunkt).

Bringen Sie das Schwungrad so an, dass sich die Kerbe (Markierung für die Motorsteuerung) in der 6-Uhr-Stellung befindet.

Ziehen Sie die Schwungradschrauben in 2 Schritten unter Anwendung des Drehwinkelverfahrens fest.

Anzugsmoment (1. Schritt = 60 Nm)
(2. Schritt = 60° - 90°)

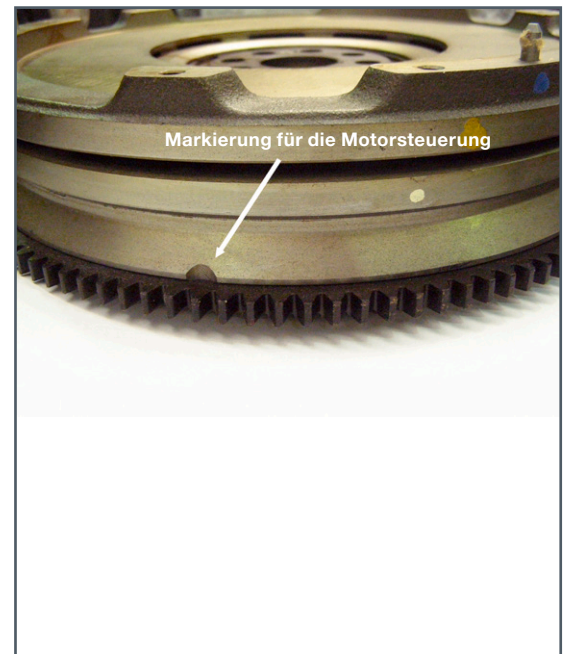
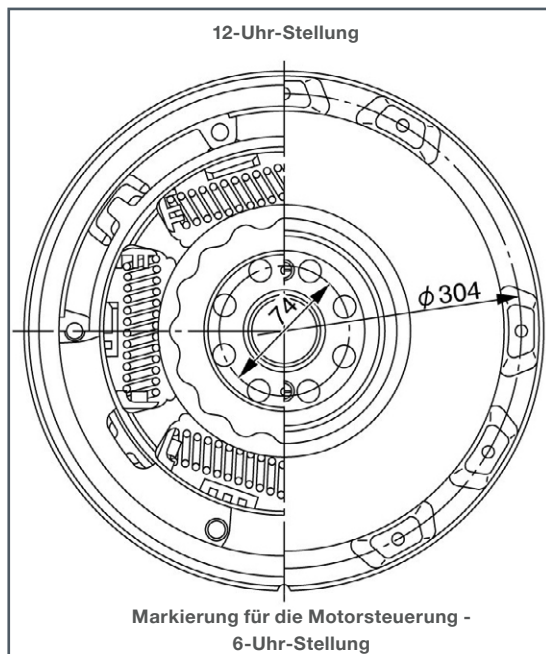

For more technical information please visit: partsfinder.bilsteingroup.com

Isuzu Trooper - Dual Mass Flywheel (DMF) Fitment Guide

Blue Print
ADZ93501C

To Fit:
Isuzu Trooper 3.0 DT
1998>2006

EN

We have identified an issue that could occur when fitting part number **ADZ93501C** Dual Mass flywheel. If the flywheel is not fitted in the correct position, this will cause problems with the engine management system and the vehicle will not start.

Important Information

1. Thoroughly clean the flywheel fixing surface.
2. Set crankshaft to TDC (Top Dead Centre).
3. Mount flywheel so the cut out (Timing mark) on the flywheel is set to the 6 o'clock position.
4. Tighten the flywheel bolts in 2 steps using angular tightening method.

Torque (1st step = 60Nm)
(2nd step = 60° - 90°)

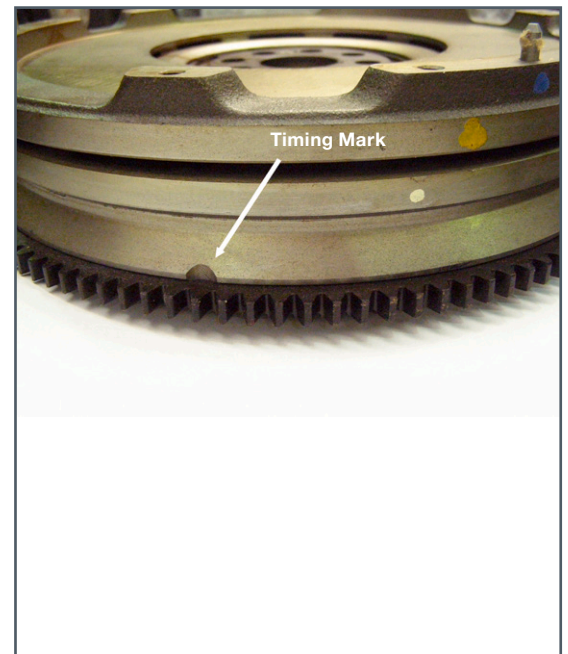
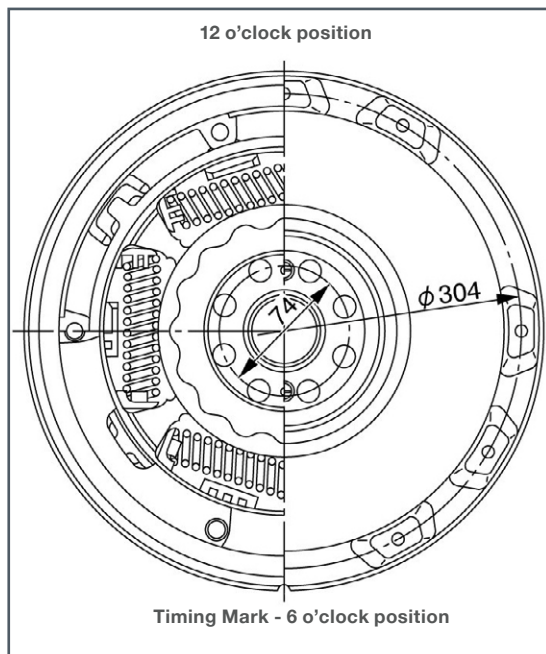

For more technical information please visit: partsfinder.bilsteingroup.com

Blue Print
ADZ93501C

To Fit:
Isuzu Trooper 3.0 DT
1998>2006

FR

Nous avons constaté un problème lors de l'installation du volant bimasse référence **ADZ93501C**.

Si le volant n'est pas installé dans la bonne position, il y aura des problèmes au niveau du système de gestion du moteur et le véhicule ne démarrera pas.

Informations importantes

1. Nettoyez soigneusement la surface de fixation du volant.
2. Placez le vilebrequin sur le PMH (point mort haut).
3. Montez le volant de sorte que la découpe (repère de distribution) soit en position 6 heures.
4. Serrez les boulons du volant en étoile en deux pass

Couple (1ère passe = 60Nm)
(2 ème passe = 60° - 90°)

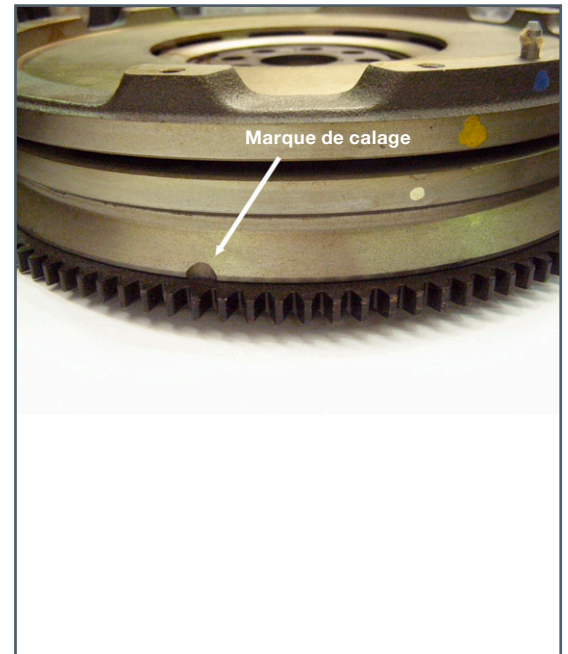
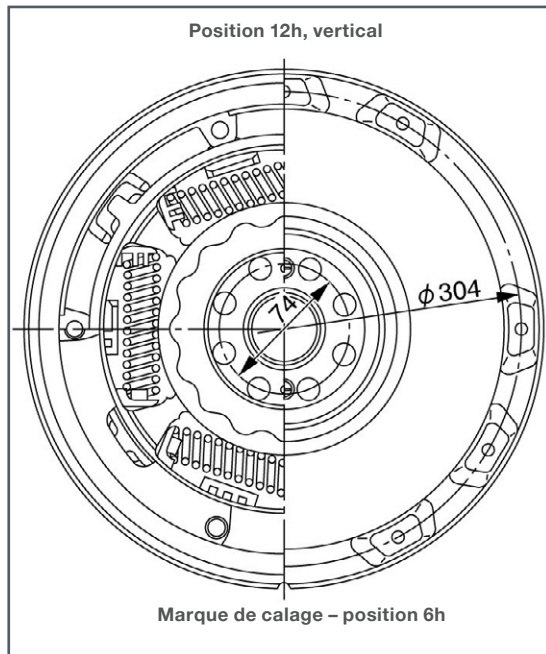

For more technical information please visit: partsfinder.bilsteingroup.com

Blue Print
ADZ93501C

To Fit:
Isuzu Trooper 3.0 DT
1998>2006

ES

Identificamos un problema en el montaje de la pieza con referencia **ADZ93501C** Volante Bimasa.

Si el volante motor no se monta en la posición correcta, causará problemas en el sistema eléctrico del motor y el vehículo no funcionará.

Información importante

1. Limpie meticulosamente la superficie de fijación del volante motor.
2. Ponga el cigüeñal en posición TDC (Punto Muerto Superior).
3. Monte el volante de manera que el corte (Marca de reglaje) en el volante quede en la posición de las 6 horas del reloj.
4. Apriete los tornillos del volante en 2 pasos utilizando el método angular de apriete

Par de torsión (1ª paso = 60Nm)
(2ª paso = 60° - 90°)

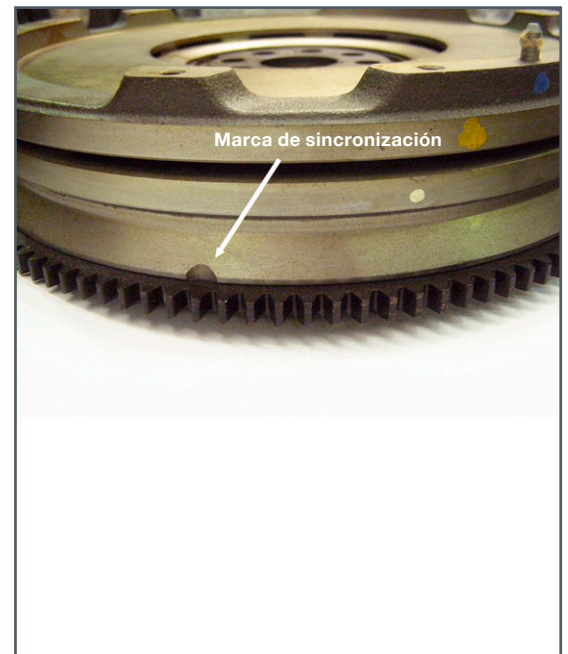
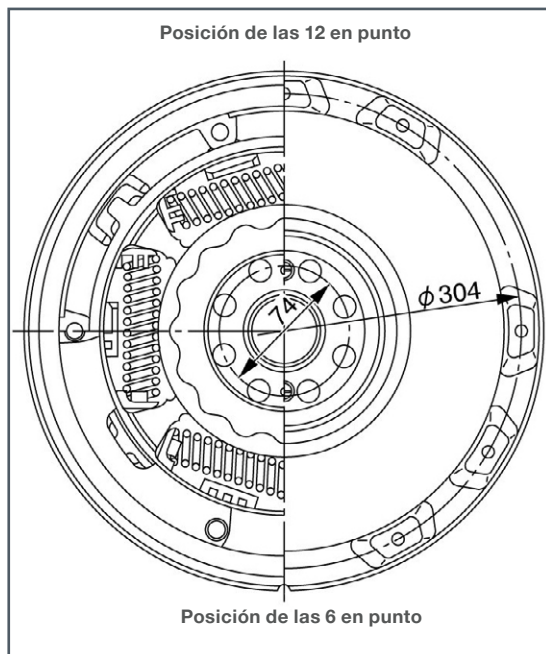

For more technical information please visit: partsfinder.bilsteingroup.com

Blue Print
ADZ93501C

To Fit:
Isuzu Trooper 3.0 DT
1998>2006

IT

Abbiamo individuato un problema nel montaggio del volano bi-massa nostro riferimento **ADZ93501C**.

Se il volano non è montato in posizione corretta, causerà problemi con la centralina di gestione del motore e il veicolo non si avvierà.

Informazione importante

1. Pulire accuratamente la superficie di fissaggio del volano.
2. Fissare l'albero motore al PMS (punto morto superiore)
3. Montare il volano in modo che il taglio (posizione di messa in fase) sia impostato in posizione delle ore 6.
4. Serrare i bulloni del volano in 2 fasi utilizzando il metodo di serraggio incrociato.

Serraggio (1 ° passo = 60Nm)
(2 ° passo = 60° - 90°)

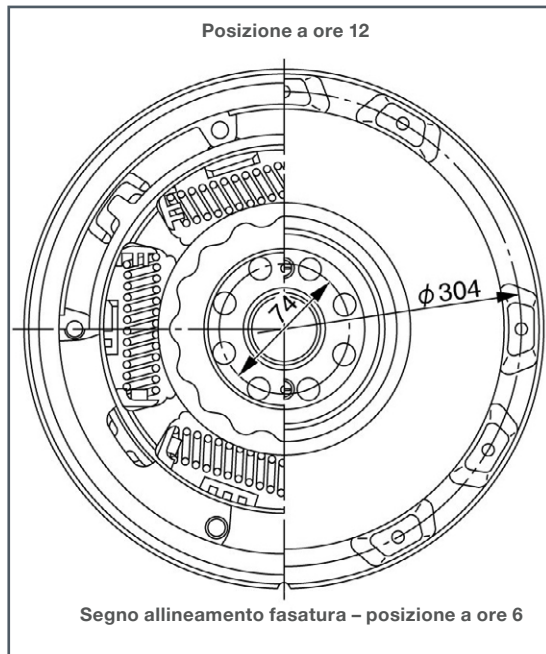

For more technical information please visit: partsfinder.bilsteingroup.com

Blue Print
ADZ93501C

To Fit:
Isuzu Trooper 3.0 DT
1998>2006

PT

Identificámos um problema na montagem da peça com a referência **ADZ93501C** Volante Bi-Massa.

Se o volante de motor não for montado na posição correcta causará problemas no sistema de gestão electrónica do motor e o veículo não funcionará.

Informação importante

1. Limpe meticulosamente a superfície de fixação do volante de motor.
2. Ponha a cambota no PMS (Ponto Morto Superior).
3. Monte o volante de maneira a que o corte (Marca do Ponto) no volante fique na posição das 6 horas do relógio.
4. Aperte os parafusos do volante em 2 passos, usando o método angular de aperto.

Aperto (1 ° Passo = 60Nm)
(2 ° Passo = 60° - 90°)

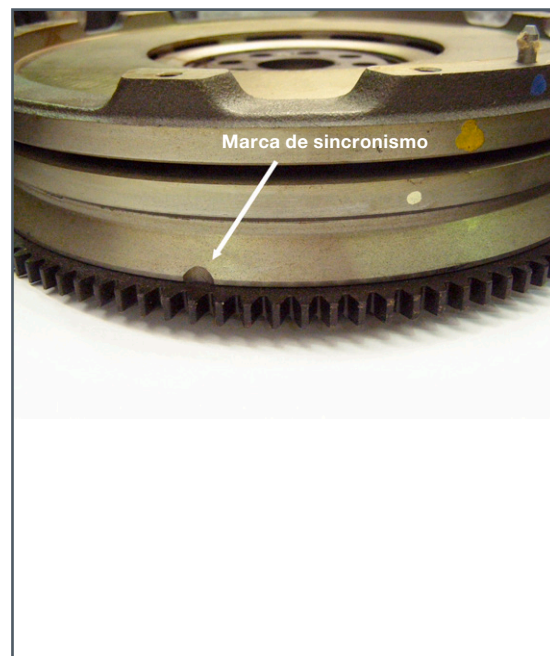
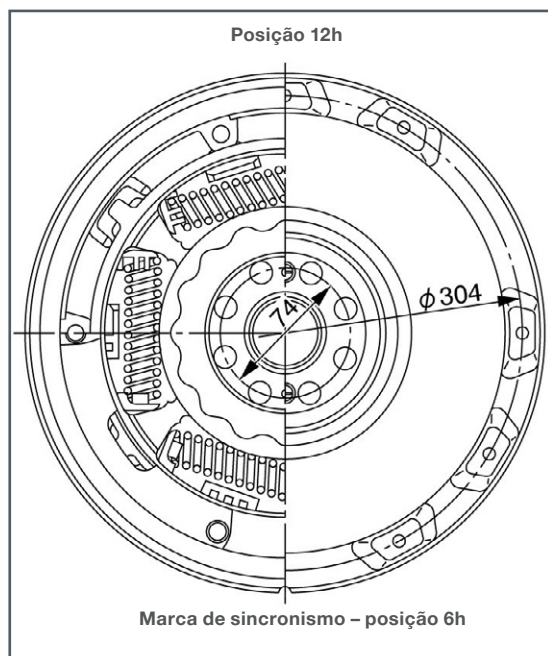

For more technical information please visit: partsfinder.bilsteingroup.com

Blue Print
ADZ93501C

To Fit:
Isuzu Trooper 3.0 DT
1998>2006

NL

Wij hebben vastgesteld dat zich een een probleem kan voordoen bij de montage van onderdeelnummer **ADZ93501C** tweemassavliegwiel.

Als het vliegwiel niet in de juiste positie gemonteerd wordt, veroorzaakt dit problemen met het motorbeheersysteem en zal het voertuig niet starten.

Belangrijke informatie

1. Reinig grondig het oppervlak waar het vliegwiel wordt bevestigd.
2. Stel de krukas op TDC (Bovenste dode punt).
3. Monteer het vliegwiel zodanig dat de uitsnijding (Tijdweergave) op het vliegwiel op de zesuurpositie staat ingesteld.
4. Draai de vliegwielbouten in 2 stappen aan door ze over een hoek aan te halen.

draaimoment (1ste stap = 60Nm)
(2de stap = 60° - 90°)

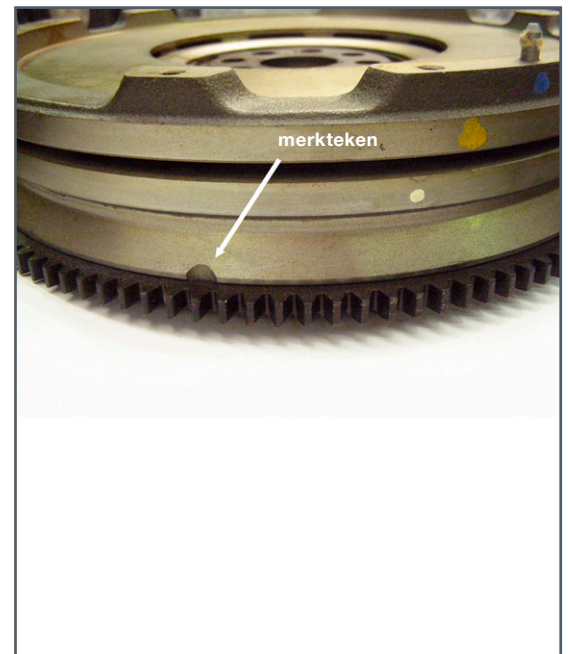
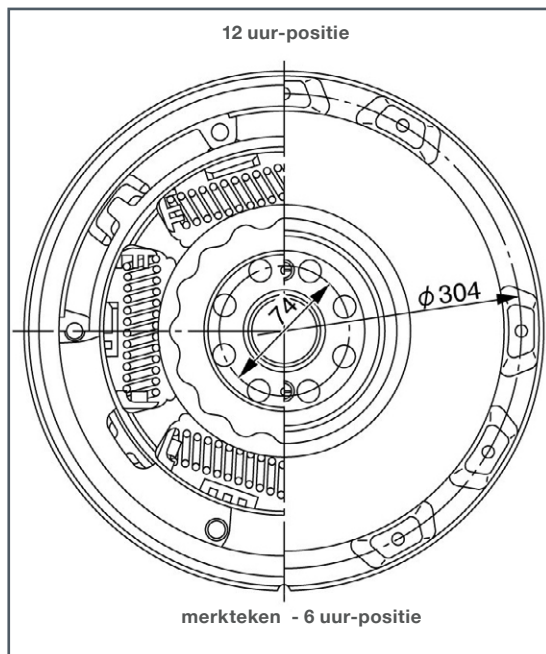

For more technical information please visit: partsfinder.bilsteingroup.com

Blue Print
ADZ93501C

To Fit:
Isuzu Trooper 3.0 DT
1998>2006

PL

bilstein group zidentyfikował problem podczas montażu części o numerze **ADZ93501C** dwumasowe koło zamachowe. Jeśli koło nie jest zamontowane we właściwej pozycji, może to spowodować problemy z uruchomieniem silnika.

Ważna informacja

1. Należy dokładnie oczyścić powierzchnię mocowania koła zamachowego.
2. Należy ustawić wał korbowy w GMP (Górnym Martwym Punkcie).
3. Należy zamontować koło dwumasowe znakiem oznaczającym oś GMP na godzinie 6-tej.
4. Należy wkręcić śruby mocujące koło dwumasowe na przeciw siebie i dokręcić je w 2 krokach:

Dokręć (Pierwszy krok = 60Nm)
(Drugi krok = 60° - 90°)

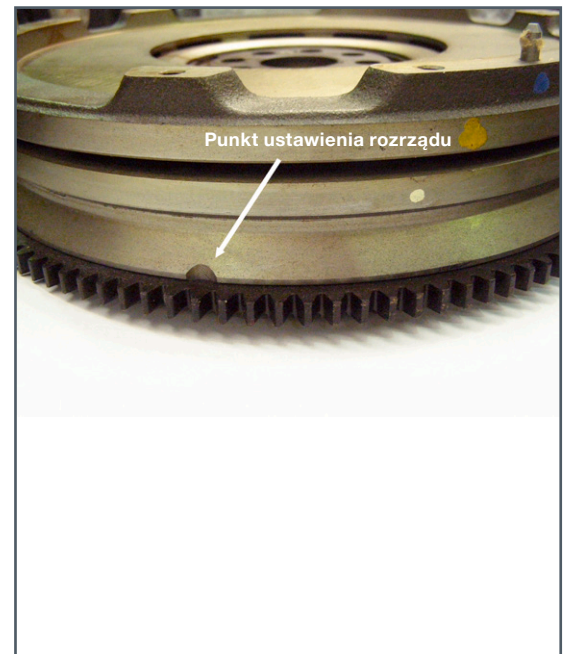
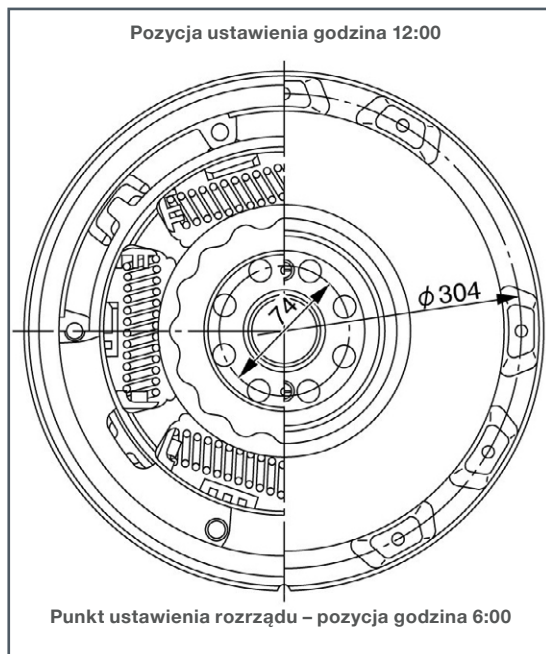

For more technical information please visit: partsfinder.bilsteingroup.com

Blue Print
ADZ93501C

To Fit:
Isuzu Trooper 3.0 DT
1998>2006

RU

Мы обнаружили проблему, которая может возникнуть при установке двухмассового маховика — номер по каталогу **ADZ93501C**.

Неправильная установка маховика может привести к нарушениям в работе системы управления двигателем, в результате чего двигатель не запустится.

Важная информация

1. Тщательно очистить посадочную поверхность маховика.
2. Установить первый поршень двигателя в ВМТ (верхняя мертвая точка).
3. Установить маховик так, чтобы вырез (метка синхронизации), имеющийся на нем, был повернут на 6 часов.
4. В два этапа затянуть болты крепления маховика перекрестным способом.

Момент затяжки (1-й этап = 60 Нм)
(2-й этап = довернуть на угол 60–90 °)

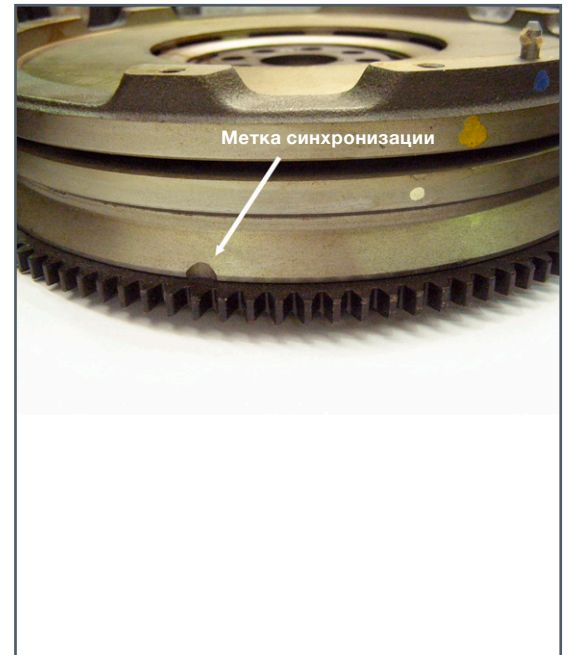
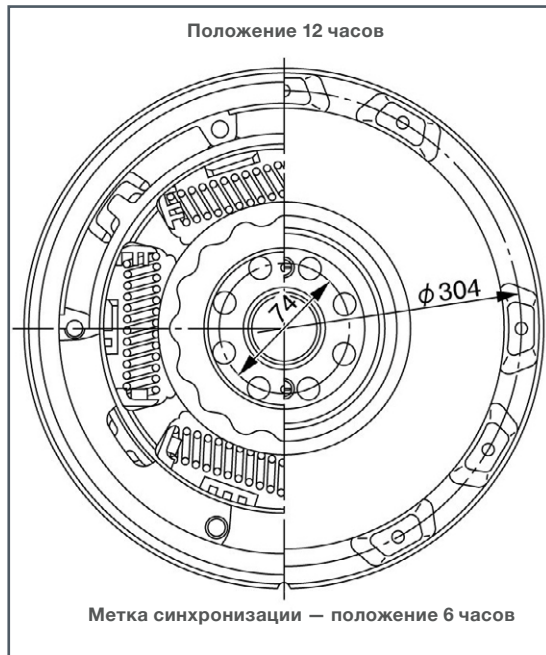

For more technical information please visit: partsfinder.bilsteingroup.com

Blue Print
ADZ93501C

To Fit:
Isuzu Trooper 3.0 DT
1998>2006

SR

Identifikovali smo problem koji bi se mogao javiti kada se ugrađuje kataloški broj ADZ93501C plivajući zamajac. Ako zamajac nije ugrađen u tačan položaj, ovo će prouzrokovati probleme sa sistemom za upravljanje motara i vozilo neće startovati.

Važna informacija

1. Temeljno očisti površinu gde se pričvršćuje zamajac.
2. Podesi kolenasto vratilo u TDC (gornja mrtva tačka).
3. Pričvrsti zamajac tako da zarez (fazna oznaka) na zamajcu bude podešena u poziciju 6 časova.
4. Pritegni vijke zamajca u dva koraka koristeći ugaoni pritezajući metod.

Moment (1 korak = 60 Nm)
(2 korak = 60° - 90°)

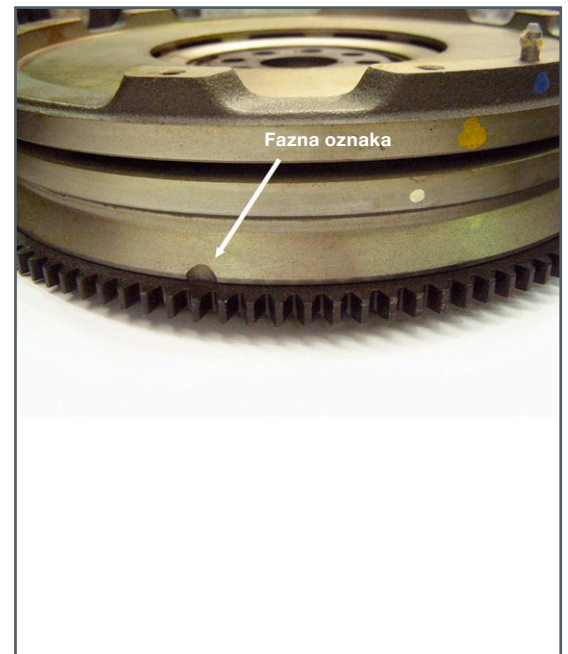
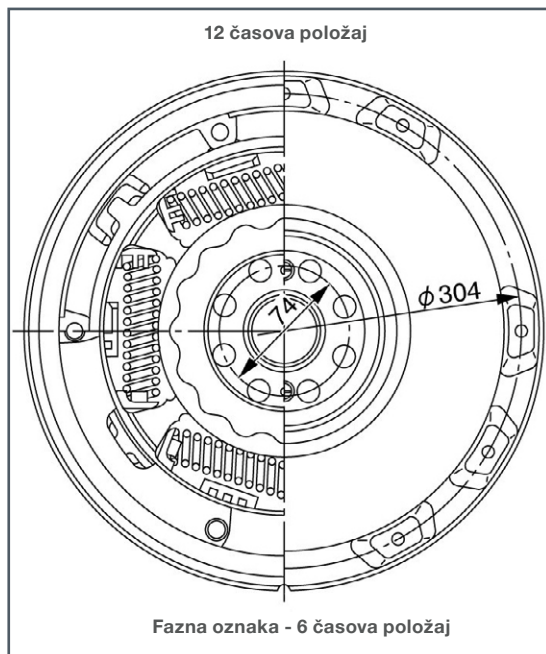

For more technical information please visit: partsfinder.bilsteingroup.com

INFO

Blue Print
ADZ93501C

To Fit:
Isuzu Trooper 3.0 DT
1998>2006

Isuzu Trooper - Dual Mass Flywheel (DMF) Fitment Guide

TR

ADZ93501C parça numaralı Çift Kütleli Volanı takarken görülebilecek bir sorun tespit ettik. Volan doğru konumda takılmazsa, motor yönetim sistemi ile ilgili sorunlar yaşanır ve motor çalışmaz.

Önemli Bilgiler

1. Volan sabitleme yüzeyini iyice temizleyin.
2. Krank milini üst ölü noktaya (sente) getirin.
3. Volanı takarken volan üzerindeki girintinin (sente işareti) saat 6 konumuna ayarlanmasına dikkat edin.
4. Açılı sıkma yöntemini kullanarak volan civatalarını iki adımda sıkın.

Tork (1. adım = 60 Nm)
(2. adım = 60° - 90°)

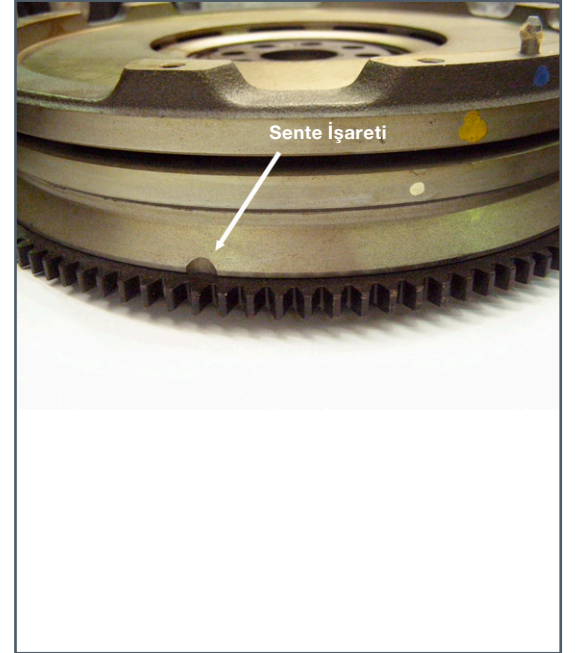
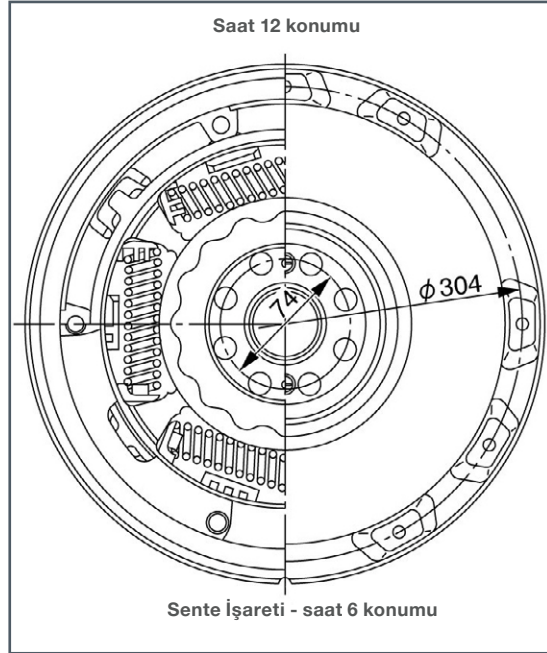

For more technical information please visit: partsfinder.bilsteingroup.com

Blue Print
ADZ93501C

To Fit:
Isuzu Trooper 3.0 DT
1998>2006

AR

تأكدنا من وجود مشكلة عند تركيب الحدافة ثنائية الكتلة (رقم جزء bilstein group ADZ93501C).
في حالة عدم تركيب الحدافة في الموضع الصحيح تحدث مشاكل مع وحدة التحكم في المحرك ولا تدور السيارة.

معلومات مهمة

نظف أسطح تركيب الحدافة جيدًا.
اضبط العمود المرفقي على وضع OT (النقطة الميتة العلوية).
اضبط الحدافة بحيث يكون الحز (علامة وحدة التحكم في المحرك) في وضع الساعة 6.
أحكام ربط براغي الحدافة على خطوتين باستخدام طريقة زاوية الاستدارة.

عزم الربط (أول خطوة = 60 نيوتن متر)
(ثاني خطوة = 60° - 90°)

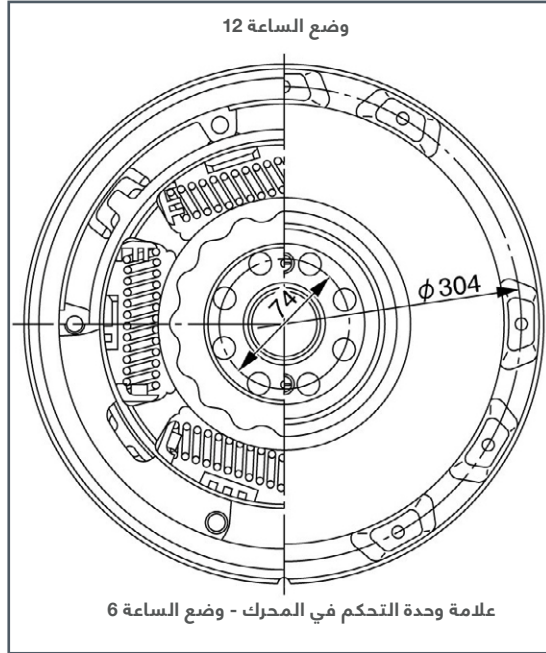

For more technical information please visit: partsfinder.bilsteingroup.com