

> GKN installation instructions

Stuurkolom
Standaard
OPEL CORSA D

Veiligheidsaanwijzingen

Bij werkzaamheden aan de stuurbevestiging dient op orde en netheid te worden gelet.
Tijdens de demontage van de stuurkolom moet de stuurkolomafstelling vergrendeld blijven.
Zelfborgende en gecorrodeerde bouten en moeren moeten in principe worden vervangen.
Afvoervoorschriften opvolgen!

Werkzaamheden aan airbagsystemen moeten door gekwalificeerd personeel uitgevoerd worden.
Reparatiewerkzaamheden aan componenten van het airbag/gordespannersysteem zijn niet toelaatbaar; er dienen in principe nieuwe onderdelen te worden gebruikt.
Met geweld openen of wijzigen van deze componenten is verboden.
Nooit met een multimeter of een proeflamp metingen aan pyrotechnische onderdelen uitvoeren.
Airbagunits altijd met de beklede zijde naar boven wegleggen.
Oliën, vetten, chemicaliën en door de fabrikant niet vrijgegeven reinigingsmiddelen niet voor airbagunits gebruiken.
Pyrotechnische onderdelen nooit zonder toezicht laten liggen.

Benodigd speciaal gereedschap

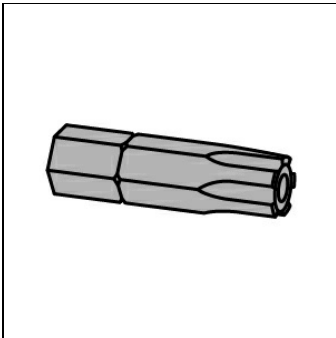

Bitinzet
OE (CH-48829)

Benodigde tijden/aanhaalmomenten

Richttijd

Stuurkolom vervangen.	
-----------------------	--

Aanhaalmomenten

Zelfborgende bouten en moeren moeten in principe altijd vernieuwd worden.

Bout(en) van stuurkolommodule (3)	(zie afbeelding3)		20 Nm
Bout(en) van kruiskoppeling (1)	(zie afbeelding5)	Schroefdraad reinigen en borgmiddel gebruiken.	Boven 40 Nm; Onder 55 Nm
Bout(en) van stuurkolom (2)	(zie afbeelding6)	Aanhaalvolgorde in acht nemen.	22 Nm
Bout(en) van de stuurspindel (1)	(zie afbeelding7)	Nieuwe bout gebruiken.	24 Nm + 60°
Moer(en) van stuurwiel			30 Nm



Uitbouwen:

Minpool van de accu losnemen.

Wachttijd van ten minste 1 min. aanhouden.

Bestuurdersairbag verwijderen.

Stuurwiel uitbouwen.

Stuurwiel en contactunit alleen in de middenstand uitbouwen.

Bout(en) voor stuurkolomkap(pen) verwijderen. **(1)**

Stuurkolomkap(pen) uitbouwen. **(2)**

Elektrische bedrading van de onderste stuurkolomkap losmaken.
(zie afbeelding1)

afbeelding 1

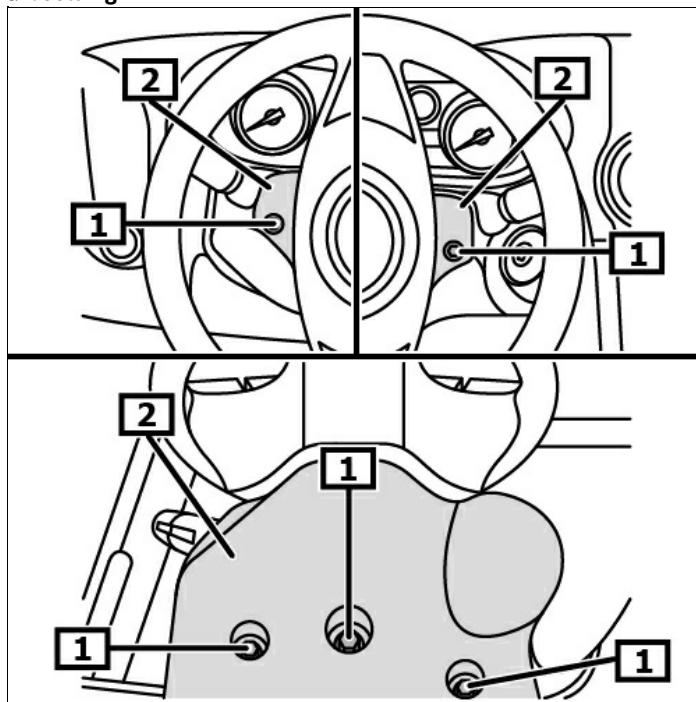

1 Bout(en) voor stuurkolomkap(pen)

2 Stuurkolomkap(pen)

Stekker(s) voor snelheidsregeling losnemen. **(indien aanwezig) (1)**

Blokkeringsnok voor stuurkolomschakelaar met geschikt gereedschap ontgrendelen. **(2)**

Stuurkolomschakelaar voor richtingaanwijzers demonteren. **(3)**

Blokkeringsnok voor stuurkolomschakelaar met geschikt gereedschap ontgrendelen. **(2)**

Stuurkolomschakelaar voor ruitenwissers demonteren. **(4)**

(zie afbeelding2)

afbeelding 2

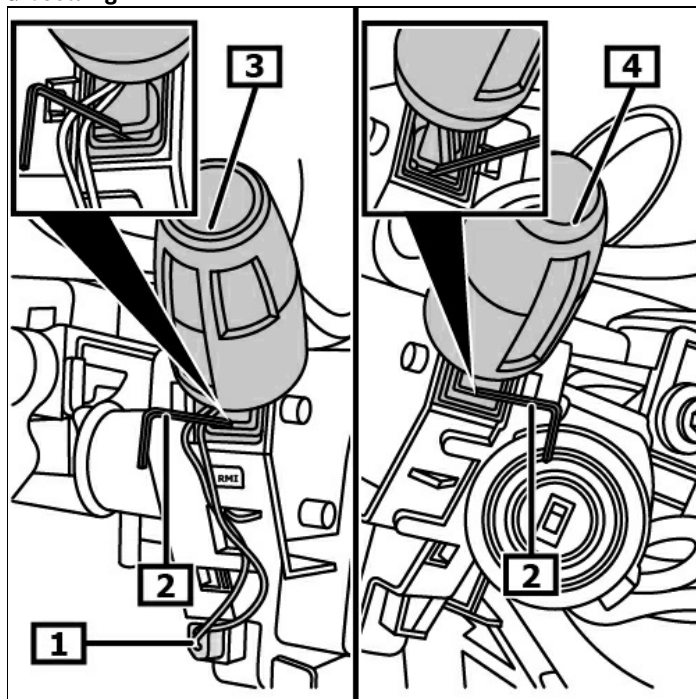

1 Stekker(s)

2 Gereedschap

3 Stuurkolomschakelaar voor
richtingaanwijzers

4 Stuurkolomschakelaar voor
ruitwissers

Stekker(s) voor stuurkolommodule losnemen. (1)(2)
Bout(en) voor stuurkolommodule verwijderen. (3)

Benodigd speciaal gereedschap:

Bitinzet OE (CH-48829)

Vergrendeling voor stuurkolommodule losmaken. (4)
Contactsleutel in positie 1 draaien.
Stuurkolommodule verwijderen. (5)
(zie afbeelding3)

afbeelding 3

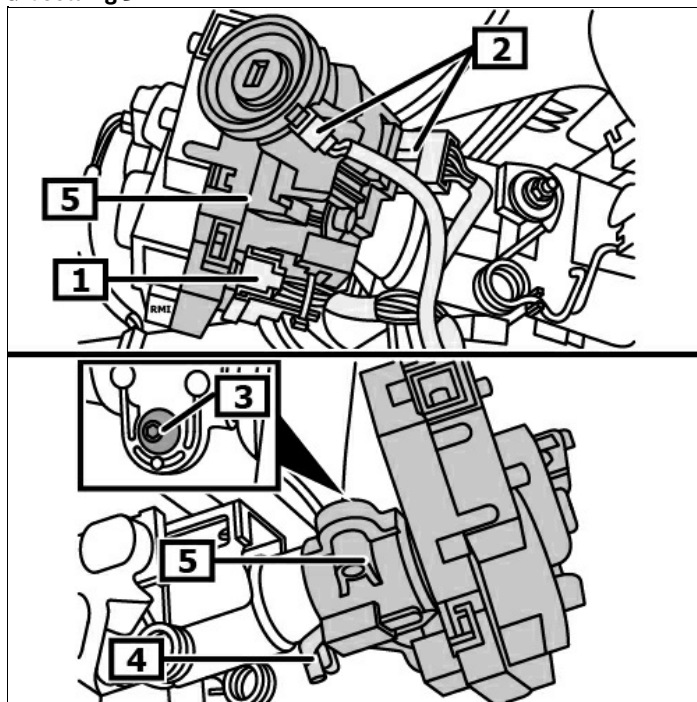

1 Stekker(s)

2 Stekker(s)

3 Bout(en) van stuurkolommodule

4 Vergrendeling voor stuurkolommodule

5 Stuurkolommodule

Luchtkanaal voor voertuimte van de bestuurderszijde verwijderen.
Afdekking zekeringkast openen.

Bout(en) voor voertuimtebekleding van de bestuurderszijde
verwijderen. (1)
Voertuimte bekleding verwijderen. (2)
(zie afbeelding4)

afbeelding 4

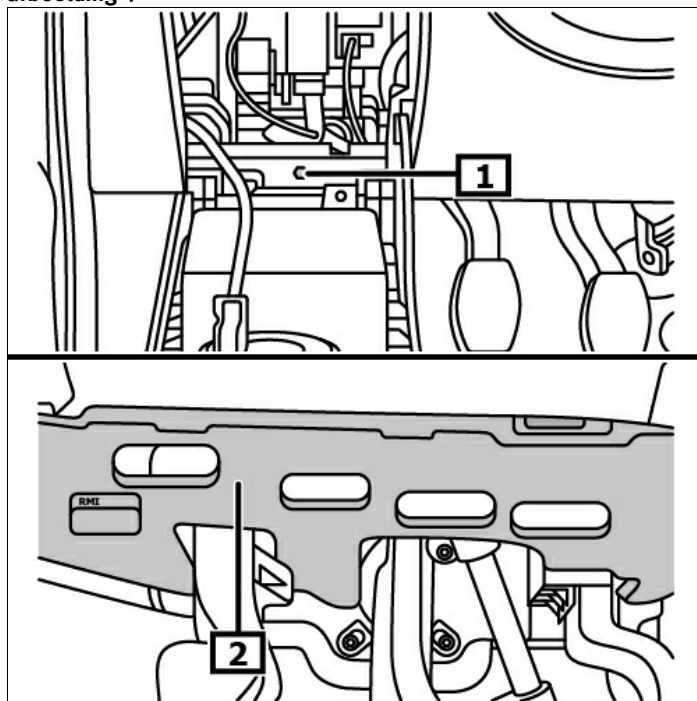

1 Bout(en) voor voertuimtebekleding van
de bestuurderszijde

2 Voertuimte bekleding

Bout(en) van kruiskoppeling verwijderen. **(1)**
Kruiskoppeling naar boven van stuurhuis verwijderen. **(2)**
(zie afbeelding5)

afbeelding 5

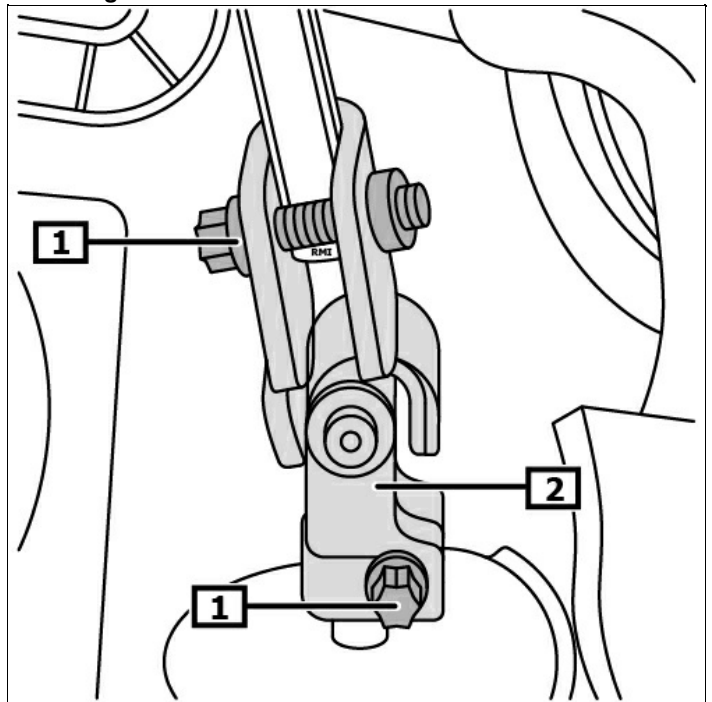

1 Bout(en) van kruiskoppeling

2 Kruiskoppeling stuurinrichting

Stekker van het regelapparaat voor elektrische stuurbekrachtiging losmaken. **(1)**
Bout(en) van stuurkolom verwijderen. **(2)**
(zie afbeelding6)

Stuurkolom verwijderen.

afbeelding 6

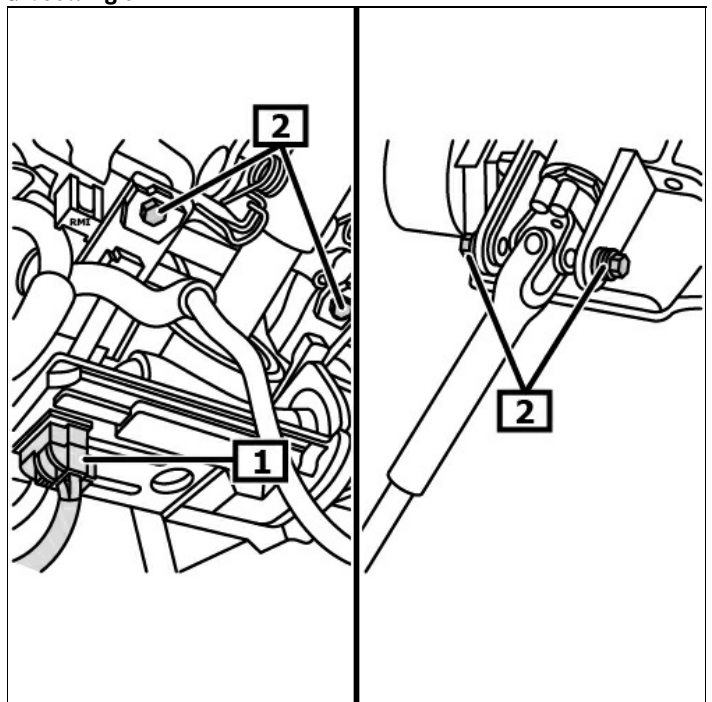

1 Stekker(s)

2 Bout(en) van stuurkolom

Bout(en) van de stuuras verwijderen. **(1)**
Stuuras van de stuurkolom verwijderen. **(2)**
(zie afbeelding7)

Inbouwen:

Inbouw in omgekeerde volgorde van het uitbouwen.

Bout(en) voor stuurkolom in de volgende aantrekvolgorde vastdraaien. **(2)**

De bouten in de volgorde linksonder, rechtsonder, linksboven, rechtsboven vastdraaien.

(zie afbeelding6)

Verdere montage in omgekeerde volgorde van het uitbouwen.

Radio-code ingeven en snelkeuze toetsen programmeren.
Stuurhoeksensor inleren.

Rechtuitstand controleren, indien nodig afstellen.

afbeelding 7

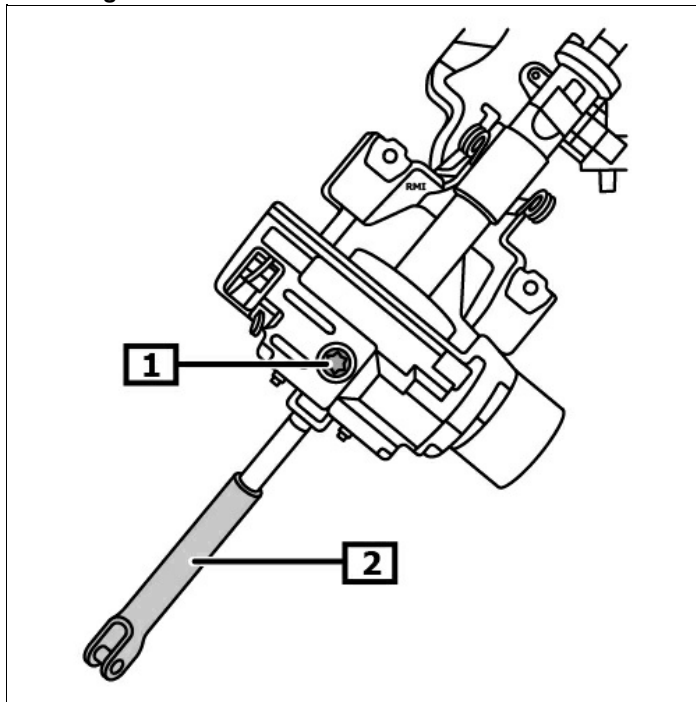

1 Bout(en) van de stuurspindel

2 Stuurspindel



GKN Land Systems
PowerTrain Systems & Services

Headquarters:
GKN Service International GmbH
Nussbaumweg 19-21
51503 Rösrath
Germany

www.gknservice.com
© by TecAlliance GmbH