

Power Windows
Leve-glace Electrique
Elektrische Fensterheber
Elevallunas Electricos Dê
Poder a Janelas



Alzacristalli Elettrici
front doors (4d), portes avant (4p), vordere türen (4t), puertas anteriores (4p), portas
dianteira (4p), porte anteriori (4p)

0030731000

Pour / For

Renault Laguna (>2/2001)
LH 7701039845
RH 7701039846
LH 7701367867
RH 7701367866

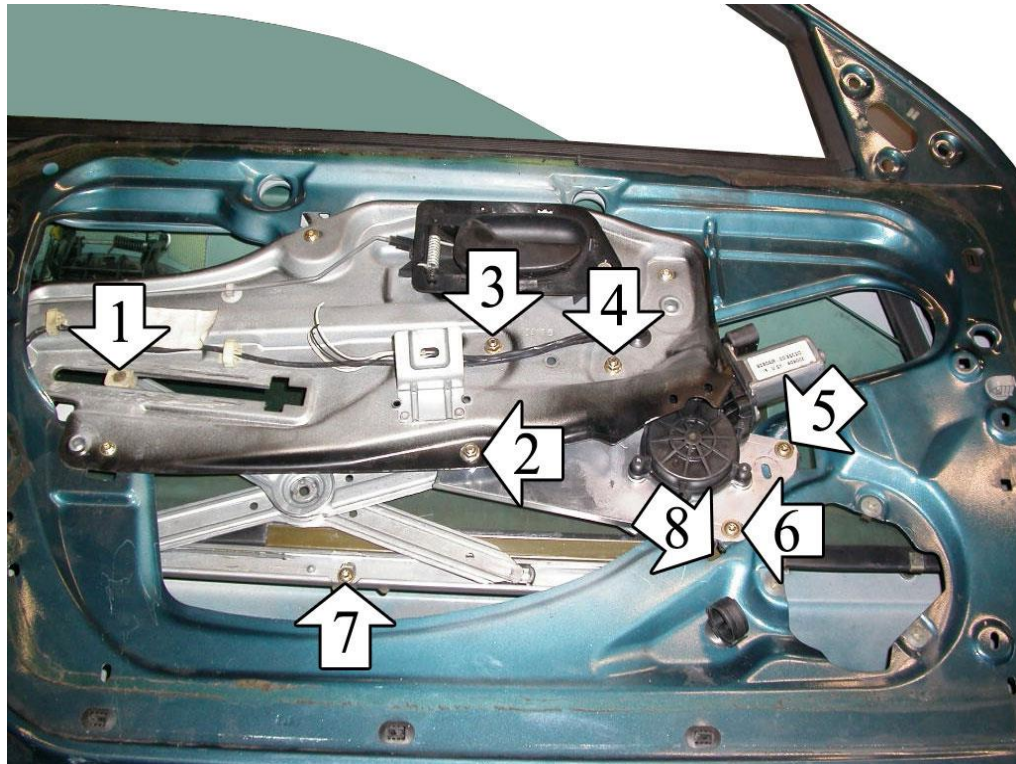

USE THIS INSTALLATION INSTRUCTION ALSO FOR THE OPPOSITE SIDE. UTILISER
CETTE INSTRUCTION DE MONTAGE AUSSI POUR L'AUTRE COTE. BENUTZEN SIE DIESE
MONTAGE-ANLEITUNG AUCH FÜR DIE ANDERE SEITE. EMPLEAR ESTA INSTRUCCION
DE MONTAJE TAMBIEN POR EL OTRO LADO. LA PRESENTE ISTRUZIONE VALE ANCHE
PER L'ALZACRISTALLI DELLA MANO OPPOSTA.

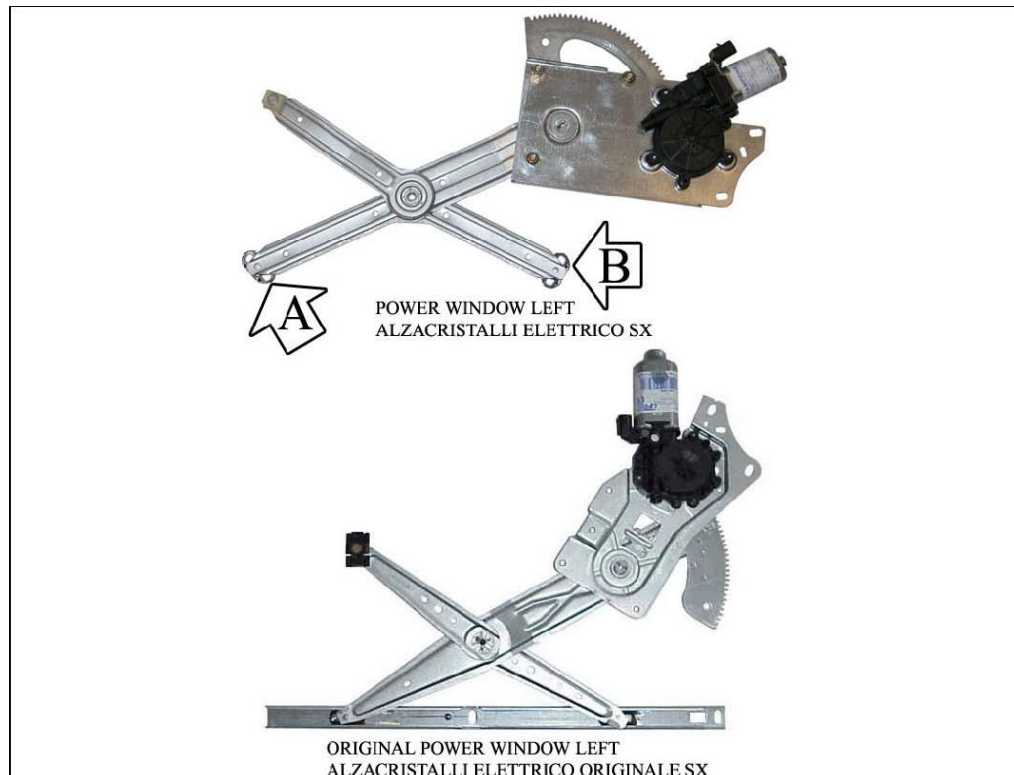

ENGLISH**USE THIS INSTALLATION INSTRUCTION ALSO FOR THE OPPOSITE SIDE.**

A) Remove door trim and windows regulator. B) Connect motor wiring. Insert the electric window regulator into the door. Insert the pin 1 to the glass-channel. C) Secure the electric window regulator with the screws 2, 3, 4, 5 and 6. D) Insert the slides A and B into the glass-channel. Secure the glass-channel with the screws 7 and 8. E) Wire as per wiring diagram. F) Check correct window operation, adjust with the screws 7 and 8, if required, before refitting door trim. G) For the replacement of the spare-part, in case the motor connector is not compatible with the original one, make the wiring connection with the cable supplied.

FRANÇAIS**UTILISER CETTE INSTRUCTION DE MONTAGE AUSSI POUR L'AUTRE COTE.**

A) Demonter le panneau de la porte et le leve-vitre B) Connecter le cable du moteur. Insérer le leve-vitre électrique. Insérer le pivot 1 dans le guide de la vitre. C) Fixer le leve-vitre électrique avec les vis 2, 3, 4, 5 et 6. D) Insérer les patins A et B dans les guides de la vitre. Fixer le guide avec les vis 7 et 8. E) Effectuer les liaisons électriques. F) Vérifier le bon fonctionnement de la vitre en utilisant les vis 7 et 8. G) Pour le remplacement du piece detache, quand le connecteur du moteur n'est pas compatible avec le connecteur d'origine, effectuer les liaisons électriques avec le cable fourni.

DEUTSCH**BENUTZEN SIE DIESE MONTAGE-ANLEITUNG AUCH FÜR DIE ANDERE SEITE.**

A) Demontieren Sie die Türverkleidung und bauen Sie den Fensterhebermechanismus aus. B) Verlegen Sie die Motor-Verkabelung. Setzen Sie den elektrischen Fensterheber in die Tür ein. Setzen Sie den Bolzen 1 in die Führungsschiene ein. C) Befestigen Sie die elektrischen Fensterheber in die Tür ein und befestigen Sie ihn an den Punkten 2, 3, 4, 5 und 6.

D) Setzen Sie die Gleitschienen A und B in die Führungsschiene ein. Befestigen Sie die Führungsschiene mit den Schrauben 7 und 8. E) Verlegen Sie die elektrische Verkabelung. F) Vor der endgültigen Fertigstellung überprüfen Sie die einwandfreie Funktion des elektrischen Fensterhebers. Justieren Sie bei Bedarf den Fensterheber mit den Schrauben 7 und 8. G) Um den Ersatzteil zu ersetzen, wenn der Motor-Verbinder nicht kompatibel mit dem Original-Verbinder ist, verlegen sie die elektrische Verkabelung mit dem beigefügten Kabel.

ESPAÑOL**EMPLEAR ESTA INSTRUCCION DE MONTAJE TAMBIEN POR EL OTRO LADO.**

A) Desmontar el panel de la puerta y el elevavinas. B) Conectar el cable del motor. Introducir el elevavinas eléctrico. Introducir el perno 1 en la guia del vidrio. C) Sujetar el elevavinas con los tornillos 2, 3, 4, 5 y 6. D) Introducir los patines A y B en la guia del vidrio. Sujetar la guja con los tornillos 7 y 8. E) Efectuar las conexiones eléctricas. F) Verificar y regular el funcionamiento del cristal mediante los tornillos 7 y 8 antes de volver a montar el panel de la puerta. G) Para la substitucion del repuesto, caso que el conector del motor no es compatible con el conector original, hacer las conexiones electricas con el cable del kit.

ITALIANO**LA PRESENTE ISTRUZIONE VALE ANCHE PER L'ALZACRISTALLI DELLA MANO OPPOSTA.**

A) Smontare il pannello portiera e l'alzacristalli. B) Collegare il cavo motore. Introdurre l'alzacristalli elettrico in portiera. Inserire il perno n° 1 nella canalina del vetro. C) Fissare l'alzacristalli con le viti n° 2, 3, 4, 5 e 6. D) Inserire i pattini n° A e B nella canalina del vetro. Fissare la canalina con le viti n° 7 e 8. E) Effettuare i collegamenti elettrici. F) Controllare e regolare il funzionamento dei cristalli mediante le viti n° 7 e 8 prima di rimontare il pannello portiera. G) Per la sostituzione del ricambio, nel caso il connettore motore non fosse compatibile con il connettore originale, effettuare il collegamento elettrico mediante il cavo in dotazione.