

Power Windows  
Leve-glace Electrique  
Elektrische Fensterheber  
Elevallunas Electricos  
Alzacristalli Elettrici



front doors (4d), portes avant (4p), vordere türen (4t), puertas anteriores (4p),  
porte anteriori (4p)

0030729300

Pour / For

**Peugeot 207 (5/2005>)**

**Lato passeggero / Passenger side**  
LH Lato passeggero con Guida destra  
RH Lato passeggero con Guida sinistra  
LH Passenger side with Right hand drive  
RH Passenger side with Left hand drive  
LH motore 2 fili / 2 wires motor  
RH motore 2 fili / 2 wires motor  
LH  
RH 9222W9

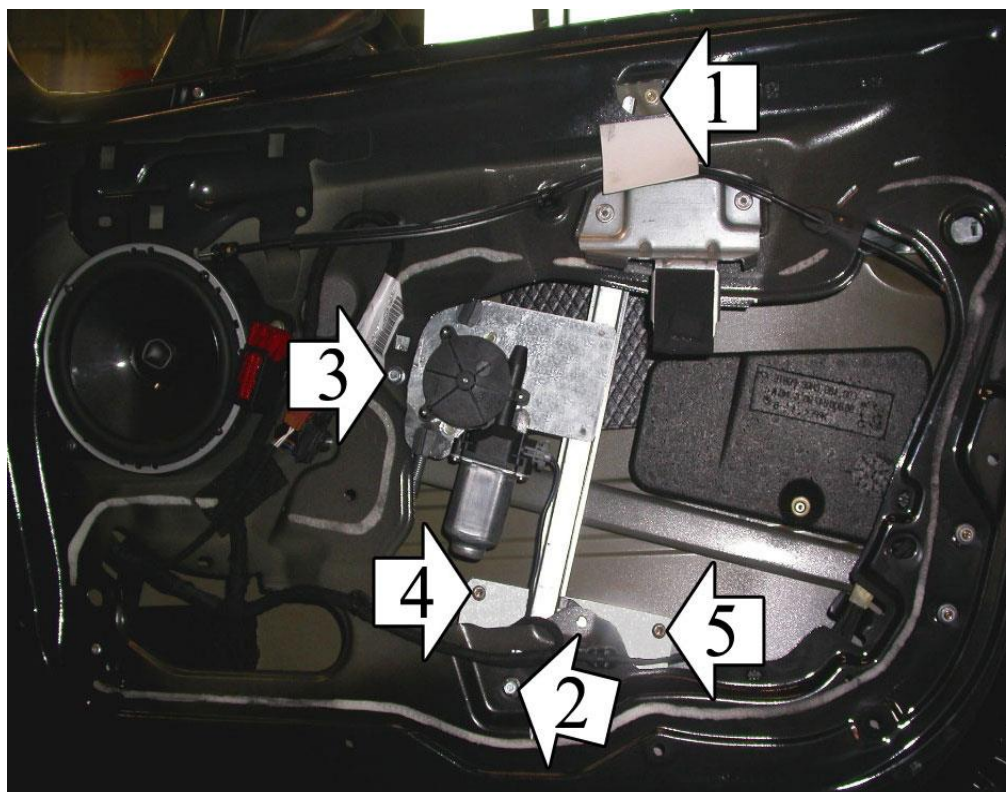

USE THIS INSTALLATION INSTRUCTION ALSO FOR THE OPPOSITE SIDE. UTILISER  
CETTE INSTRUCTION DE MONTAGE AUSSI POUR L'AUTRE COTE. BENUTZEN SIE DIESE  
MONTAGE-ANLEITUNG AUCH FÜR DIE ANDERE SEITE. EMPLEAR ESTA INSTRUCCION  
DE MONTAJE TAMBIEN POR EL OTRO LADO. LA PRESENTE ISTRUZIONE VALE ANCHE  
PER L'ALZACRISTALLI DELLA MANO OPPOSTA.

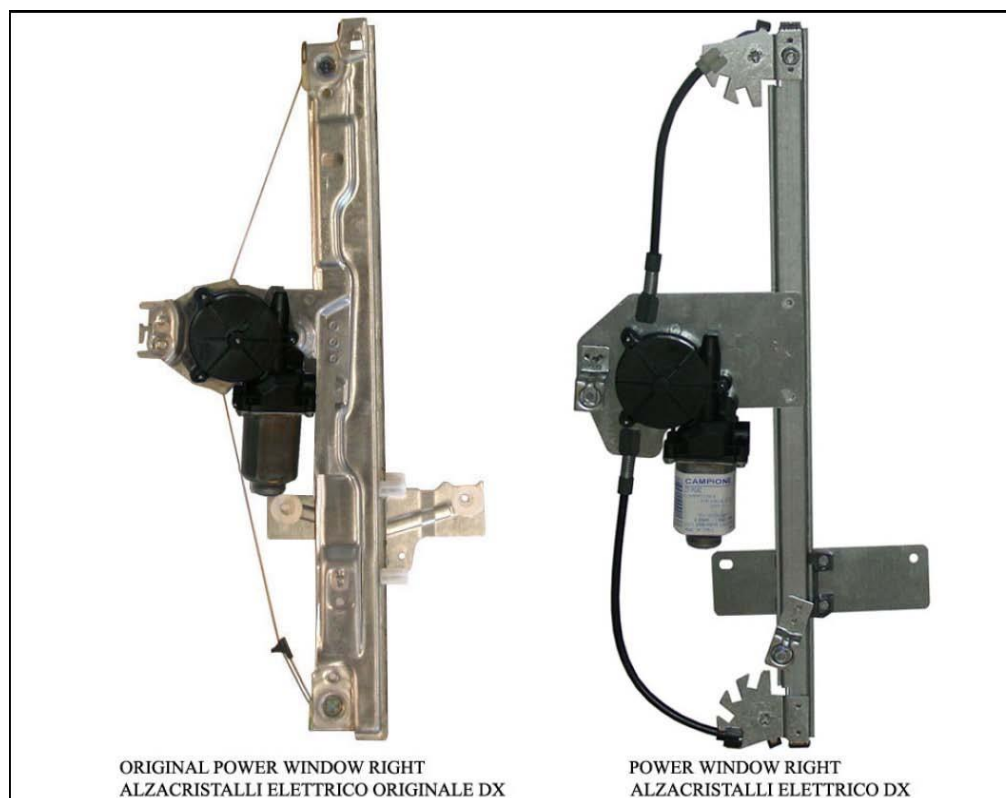

**ENGLISH****USE THIS INSTALLATION INSTRUCTION ALSO FOR THE OPPOSITE SIDE.**

A) Disassemble door panel. Drill out the fixing rivets and remove the regulator. B) Drill into positions 1 and 2 (ø 6,5 mm.). C) Fix the power window rail onto the panel into the original positions 1 and 2 and the motor plate into position 3 (position 3 using the original screw, previously removed from the window regulator). D) Fix the window into positions 4 and 5. E) Wire as per wiring diagram. F) Check correct window operation, adjust with the screws 4 and 5, if required, before refitting door trim. G) For the replacement of the spare-part, in case the motor connector is not compatible with the original one, make the wiring connection with the cable supplied.

**FRANÇAIS****UTILISER CETTE INSTRUCTION DE MONTAGE AUSSI POUR L'AUTRE COTE.**

A) Demonter le panneau de la porte. Percer les rivets de fixation d'origine et démonter le leve-vitre. B) Percer les trous 1 et 2 (Ø 6,5 mm). C) Fixer le guide du leve-vitre électrique sur le panneau aux points 1 et 2 et la plaque du moteur au point 3 (point 3 en utilisant la vis originale précédemment démontée du leve-vitre). D) Fixer la vitre sur les points 4 et 5. E) Effectuer les liaisons électriques. F) Vérifier le bon fonctionnement de la vitre en utilisant les vis 4 et 5. G) Pour le remplacement du pièce détachée, quand le connecteur du moteur n'est pas compatible avec le connecteur d'origine, effectuer les liaisons électriques avec le câble fourni.

**DEUTSCH****BENUTZEN SIE DIESE MONTAGE-ANLEITUNG AUCH FÜR DIE ANDERE SEITE.**

A) Demontieren Sie die Türverkleidung. Bohren Sie die Original-Befestigungs-Nieten aus. Demontieren Sie den Fensterhebermechanismus. B) Erweitern Sie die Bohrungen 1 und 2 auf 6,5 mm. Ø. C) Befestigen Sie die Führungsschiene an den Punkten 1 und 2 und die Motor-Platte am Punkt 3 (Punkt 3 mit den aus dem Fensterheber ausgebauteten Original\_Schrauben). D) Befestigen Sie das Glas an den Punkten 4 und 5. E) Verlegen Sie die elektrische Verkabelung. F) Vor der endgültigen Fertigstellung überprüfen Sie die einwandfreie Funktion des elektrischen Fensterhebers. Justieren Sie bei Bedarf den Fensterheber mit den Schrauben 4 und 5. G) Um den Ersatzteil zu ersetzen, wenn der Motor-Verbinder nicht kompatibel mit den Original-Verbinder ist, verlegen sie die elektrische Verkabelung mit dem beige-fugten Kabel.

**ESPAÑOL****EMPLEAR ESTA INSTRUCCION DE MONTAJE TAMBIEN POR EL OTRO LADO.**

A) Desmontar el panel de la puerta. Sacar el elevavinas trepanando los remaches originales de sujeción. B) Agrandar los taladros 1 y 2 (ø 6,5 mm.). C) Fijar la guía del elevavinas eléctrico en el panel en los puntos nº 1 y 2 y la placa del motor en el punto 3 (punto nº 3 con el tornillo original antes desmontado del elevavinas). D) Fijar el vidrio en los puntos 4 y 5. E) Efectuar las conexiones eléctricas. F) Verificar y regular el funcionamiento del cristal mediante los tornillos 4 y 5 antes de volver a montar el panel de la puerta. G) Para la substitucion del repuesto, caso que el conector del motor no es compatible con el conector original, hacer las conexiones electricas con el cable del kit.

**ITALIANO****LA PRESENTE ISTRUZIONE VALE ANCHE PER L'ALZACRISTALLI DELLA MANO OPPOSTA.**

A) Smontare il pannello portiera. Togliere l'alzacristalli trapanando i rivetti originali di fissaggio. B) Allargare i fori nº 1 e 2 (ø 6,5 mm.). C) Fissare la guida dell'alzacristalli elettrico sul pannello, nei punti nº 1, 2 e la piastra motore nel punto nº 3 (Punto nº 3 usando la vite originale precedentemente smontata dall'alzacristalli). D) Fissare il vetro nei punti nº 4 e 5. E) Eseguire i collegamenti elettrici. F) Controllare e regolare il funzionamento dei cristalli mediante le viti nº 4 e 5 prima di rimontare il pannello portiera. G) Per la sostituzione del ricambio, nel caso il connettore motore non fosse compatibile con il connettore originale, effettuare il collegamento elettrico mediante il cavo in dotazione.