

Power Windows
Leve-glace Electrique
Elektrische Fensterheber
Elevallunas Electricos Dê
Poder a Janelas
Alzacristalli Elettrici



0030719600

Pour / For

Mercedes Benz W 202 (>8/1995)
Classe C - C Class
LH 2027300746
RH 2027300846
LH 2027301346
RH 2027301446
LH 2027301946
RH 2027302046

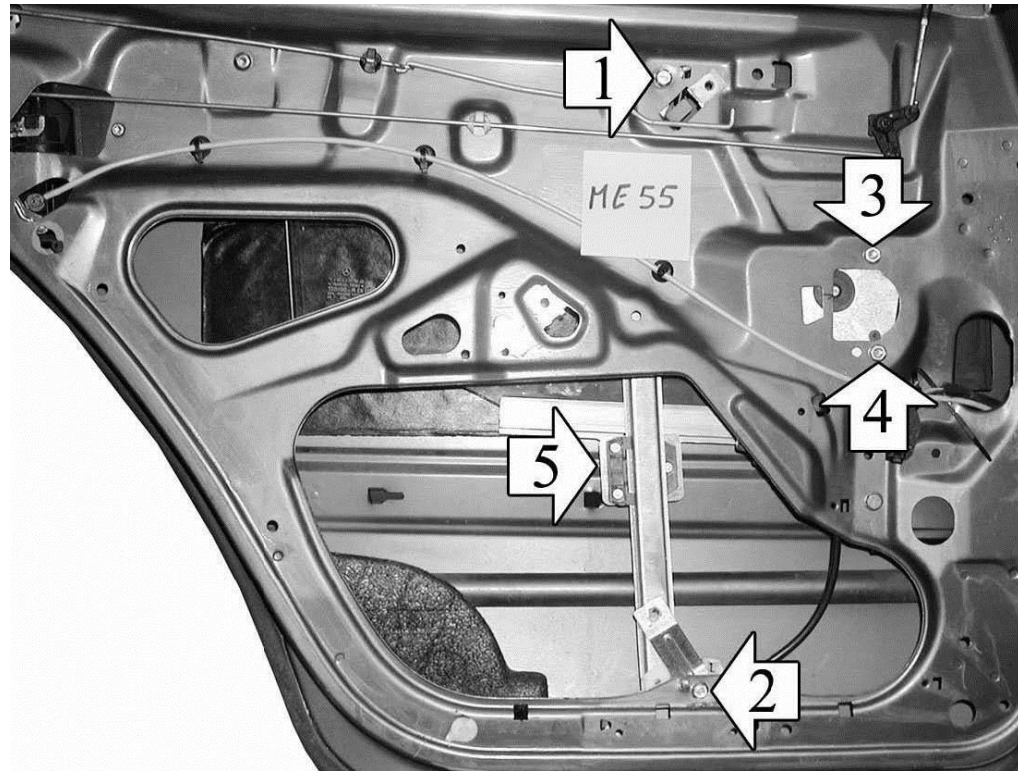

THIS INSTALLATION INSTRUCTION IS FOR BOTH LEFT AND RIGHT SIDE. CETTE INSTRUCTION DE MONTAGE EST POUR LES DEUX COTES DROIT ET GAUCHE. DIESE MONTAGE-ANLEITUNG IST FÜR DIE BEIDE LINKE UND RECHTE SEITE. ESTA INSTRUCCION DE MONTAJE ES PARA LOS DOS LADOS IZQUIERDO Y DERECHO. LA PRESENTE ISTRUZIONE VALE SIA PER IL LATO SINISTRO CHE PER IL LATO DESTRO.



ENGLISH**THIS INSTALLATION INSTRUCTION IS FOR BOTH LEFT AND RIGHT SIDE.**

A) Remove door trim and window regulator. Bore out holes 1 and 2 (Ø 6.5 mm). B) Connect motor wiring. Insert the electric window regulator into the door. C) Secure electric window regulator into the holes at positions 1, 2, 3 and 4. D) Secure the window at position 5. E) Wire as per wiring diagram. F) Check and correct window operation before re-fitting door trim. G) For the replacement of the spare-part, in case the motor connector is not compatible with the original one, make the wiring connection with the cable supplied.

FRANÇAIS**CETTE INSTRUCTION DE MONTAGE EST POUR LES DEUX COTES DROIT ET GAUCHE.**

A) Demonter le panneau de la porte et le leve-vitre. Elargir les trous 1 et 2 (Ø 6,5 mm). B) Connecter le cable du moteur. Insérer le leve-vitre électrique. C) Fixer le leve-vitre électrique sur les points 1, 2, 3 et 4. D) Fixer la vitre sur les point 5. E) Effectuer les liaisons électriques. F) Verifier le bon fonctionnement de la vitre avant de remonter le panneau de la porte. G) Pour le remplacement du piece detache, quand le connecteur du moteur n'est pas compatible avec le connecteur d'origine, effectuer les liaisons électriques avec le cable fourni.

DEUTSCH**DIESE MONTAGE-ANLEITUNG IST FÜR DIE BEIDE LINKE UND RECHTE SEITE.**

A) Demontieren Sie die Türverkleidung und bauen Sie den Fensterhebermechanismus aus. Erweitern Sie die Löcher 1 und 2 (Ø 6,5 mm). B) Verlegen Sie die Motor-Verkabelung. Setzen Sie den elektrischen Fensterheber in die Tür ein.

C) Befestigen Sie den elektrischen Fensterheber an den Punkten 1, 2, 3 und 4.

D) Befestigen Sie das Fenster an den Punkt 5.

E) Verlegen Sie die elektrische Verkabelung. F) Vorderendgültigen Fertigstellung überprüfen Sie die einwandfreie Funktion des elektrischen Fensterhebers.

G) Um den Ersatzteil zu ersetzen, wenn der Motor-Verbinder nicht kompatibel mit den Original-Verbinder ist, verlegen Sie die elektrische Verkabelung mit dem beigefügten Kabel.

ESPAÑOL**ESTA INSTRUCCION DE MONTAJE ES PARA LOS DOS LADOS IZQUIERDO Y DERECHO.**

A) Desmontar el panel de la puerta y el elevavinas. Agrandar los agujeros 1 y 2 a 6,5 mm. B) Conectar el cable del motor. Introducir el elevavinas eléctrico. C) Sujetar el elevavinas eléctrico con los tornillos 1, 2, 3 y 4. D) Fijar el cristal en el punto 5. E) Efectuar las conexiones eléctricas. F) Verificar el funcionamiento del cristal antes de volver a montar el panel de la puerta. G) Para la substitucion del repuesto, caso que el conector del motor no es compatible con el conector original, hacer las conexiones electricas con el cable del kit.

ITALIANO**LA PRESENTE ISTRUZIONE VALE SIA PER IL LATO SINISTRO CHE PER IL LATO DESTRO.**

A) Smontare il pannello portiera e l'alzacristalli. Allargare i fori n° 1 e 2 (ø 6,5 mm.). B) Collegare il cavo motore. Introdurre l'alzacristalli elettrico in portiera. C) Fissare l'alzacristalli elettrico nei punti n° 1, 2, 3 e 4. D) Fissare il vetro nel punto n° 5. E) Effettuare i collegamenti elettrici. F) Verificare il funzionamento del cristallo prima di rimontare il pannello-portiera. G) Per la sostituzione del ricambio, nel caso il connettore motore non fosse compatibile con il connettore originale, effettuare il collegamento elettrico mediante il cavo in dotazione.