

Power Windows
Leve-glace Electrique
Elektrische Fensterheber
Elevavinas Electricos
Alzacristalli Elettrici



front doors (4d), portes avant (4p), vordere türen (4t), puertas anteriores (4p),
porte anteriori (4p)

0030709000

Pour / For

Rover Serie 400 RT (9/1995>)
Lato guida / Driver side - Left hand drive [Con funzione
comfort / With comfort function
LH Guida sinistra / Driver side
RH
LH Left hand drive
RH
LH CUH102070 - CUH102470
RH
LH motore 4 fili / 4 wires motor
RH

Rover Serie 45 (3/2000>)
Lato guida / Driver side - Left hand drive [Con funzione
comfort / With comfort function
LH Guida sinistra / Driver side
RH
LH Left hand drive
RH
LH CUH102070 - CUH102470
RH
LH motore 4 fili / 4 wires motor
RH >

Honda Civic 5/p doors (1995>)
Lato guida / Driver side - Left hand drive [Con funzione
comfort / With comfort function
LH Guida sinistra / Driver side
RH
LH Left hand drive
RH
LH motore 4 fili / 4 wires motor
RH

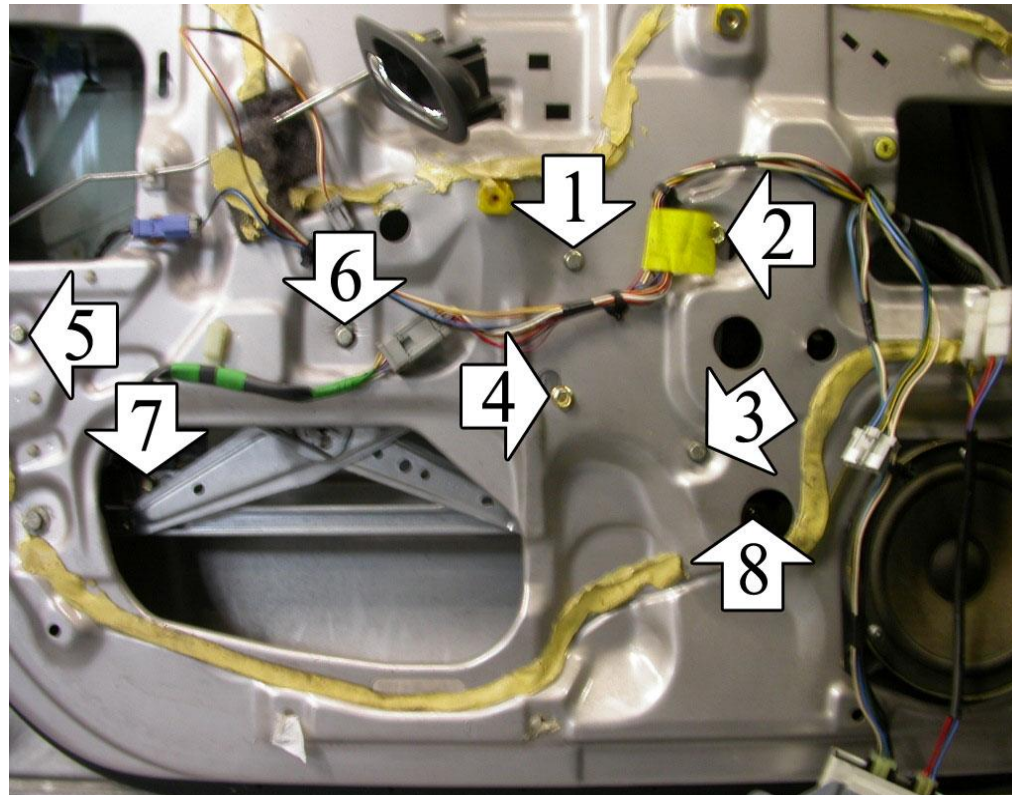

USE THIS INSTALLATION INSTRUCTION ALSO FOR THE OPPOSITE SIDE. UTILISER
CETTE INSTRUCTION DE MONTAGE AUSSI POUR L'AUTRE COTE. BENUTZEN SIE DIESE
MONTAGE-ANLEITUNG AUCH FÜR DIE ANDERE SEITE. EMPLEAR ESTA INSTRUCCION
DE MONTAJE TAMBIEN POR EL OTRO LADO. LA PRESENTE ISTRUZIONE VALE ANCHE
PER L'ALZACRISTALLI DELLA MANO OPPOSTA.

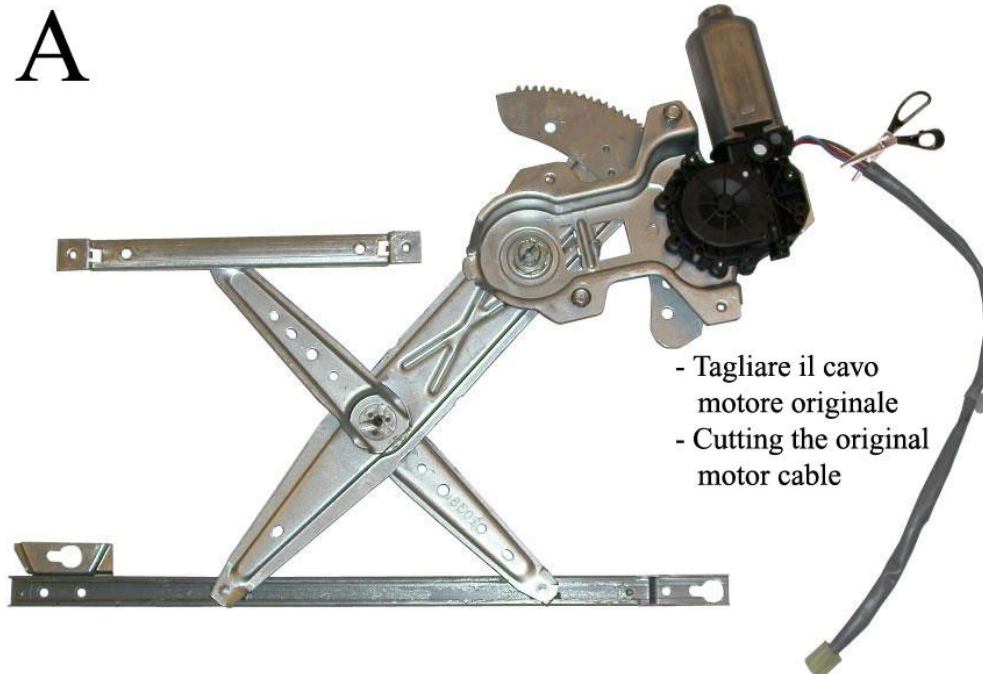

ORIGINAL POWER WINDOW LEFT
ALZACRISTALLI ELETTRICO ORIGINALE SX

B

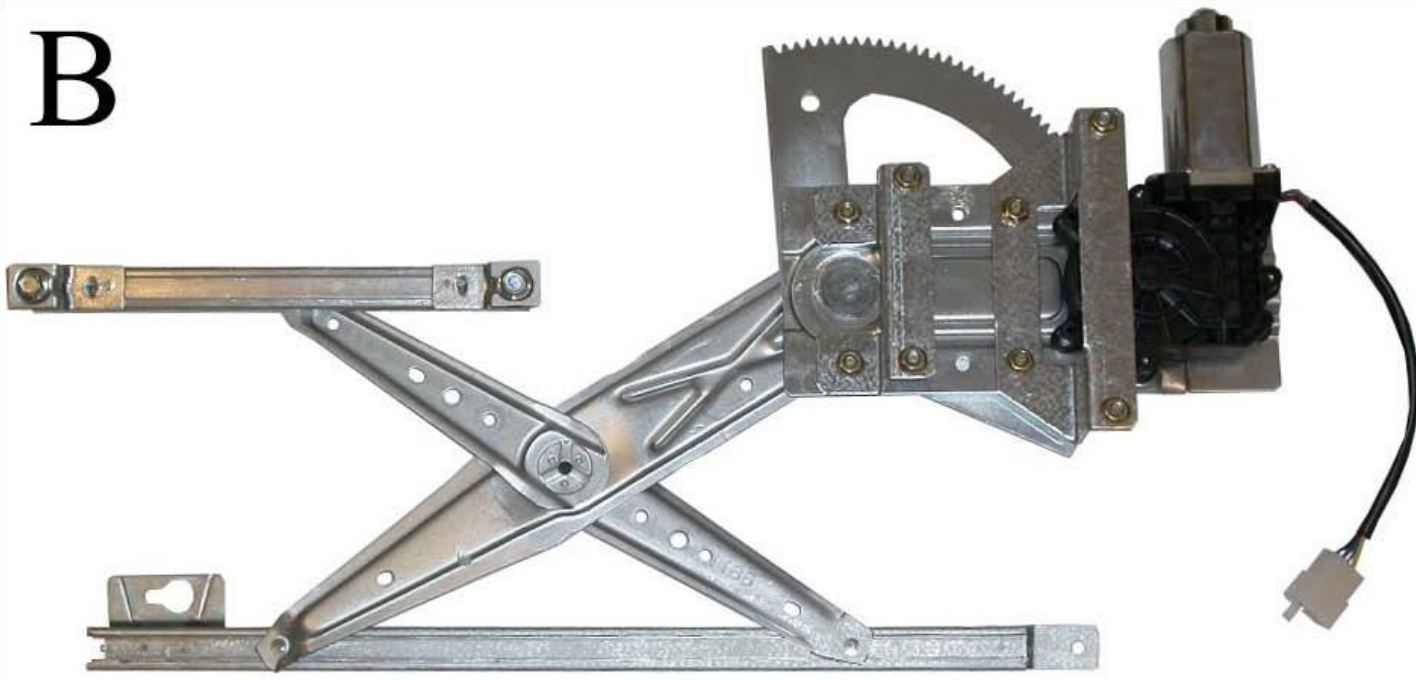

**POWER WINDOW LEFT
ALZACRISTALLI ELETTRICO SX**

C

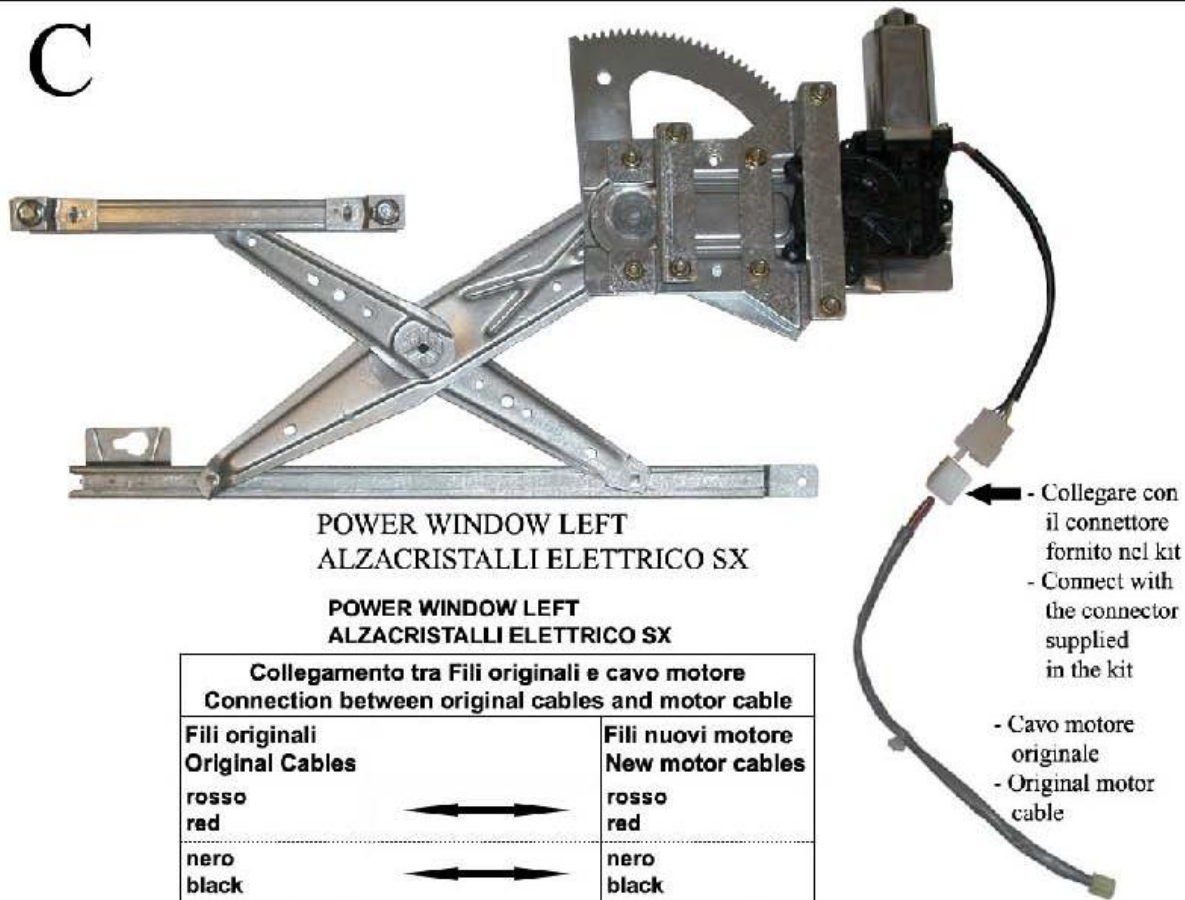

**POWER WINDOW LEFT
ALZACRISTALLI ELETTRICO SX**

**POWER WINDOW LEFT
ALZACRISTALLI ELETTRICO SX**

Collegamento tra Fili originali e cavo motore
Connection between original cables and motor cable

Fili originali Original Cables		Fili nuovi motore New motor cables
rosso red	←→	rosso red
nero black	←→	nero black
giallo yellow	←→	giallo yellow
blu bleu	←→	blu bleu

- Collegare con il connettore fornito nel kit
- Connect with the connector supplied in the kit
- Cavo motore originale
- Original motor cable

0030709000

ENGLISH USE THIS INSTALLATION INSTRUCTION ALSO FOR THE OPPOSITE SIDE.

A) Remove door trim and windows regulator. B) Wire as per table attached (Follow on sequence photos A - B - C). C) Insert electric window regulator into the door. D) Fix the motor at positions 1, 2, 3, 4 and the glass-channels at positions 5-6 and 7-8. E) Check correct window operation and adjust with the screw 6 before re-fitting door trim.

FRANÇAIS

UTILISER CETTE INSTRUCTION DE MONTAGE AUSSI POUR L'AUTRE COTE.

A) Démonter le panneau de la porte et le leve-vitre. B) Effectuer les liaisons électriques comme sur le tableau joint (Suivre en sequence les photos A - B - C). C) Insérer le leve-vitre électrique. D) Fixer le moteur sur les points 1, 2, 3, 4 et les guides sur les points 5-6 et 7-8. E) Vérifier le bon fonctionnement de la vitre avec la vis 6.

DEUTSCH

BENUTZEN SIE DIESE MONTAGE-ANLEITUNG AUCH FÜR DIE ANDERE SEITE.

A) Demontieren Sie die Türverkleidung und bauen Sie den Fensterhebermechanismus aus. B) Verlegen Sie die elektrische Verkabelung tabelle in der anlage (Folgen Sie in der Ordnung die Abbildungen A - B - C). C) Bauen Sie den elektrischen Fensterheber in die Tür ein. D) Befestigen Sie den Motor an den Punkten 1, 2, 3, 4 und die Führungsschienen an den Punkten 5-6 und 7-8. E) Vor der endgültigen Fertigstellung überprüfen Sie die einwandfreie Funktion des elektrischen Fensterhebers. Justieren Sie bei Bedarf den Fensterheber mit der Schraube 6.

ESPAÑOL

EMPLEAR ESTA INSTRUCCION DE MONTAJE TAMBIEN POR EL OTRO LADO.

A) Desmontar el elevavinas. B) Efectuar las conexiones eléctricas según la tabla adjunta (Seguir en secuencia las fotos A - B - C). C) Introducir el elevavinas eléctrico. D) Fijar el motor en los puntos 1, 2, 3, 4; fijar las guías en los puntos 5-6 y 7-8. E) Verificar y regular el funcionamiento del cristal mediante el tornillo 6 antes de volver a montar el panel de la puerta.

ITALIANO

LA PRESENTE ISTRUZIONE VALE ANCHE PER L'ALZACRISTALLI DELLA MANO OPPOSTA.

A) Smontare il pannello portiera e l'alzacristalli. B) Effettuare i collegamenti elettrici come da tabella allegata (In sequenza vedi foto A - B - C). C) Introdurre l'alzacristalli elettrico in portiera. D) Fissare il motore nei punti 1, 2, 3, 4 e le canaline nei punti 5-6 e 7-8. E) Controllare e regolare il funzionamento dei cristalli con la vite n° 6 prima di rimontare il pannello portiera.