



0030195400

(*) SOLO MECCANISMO - NO MOTORE
MECHANISM ONLY - NO MOTOR
MÉCANISME - PAS DE MOTEUR
FENSTERHEBERMECHANISMUS - OHNE MOTOR
SOLO MECANISMO
APENAS O MECANISMO
ΜΟΝΟ ΜΗΧΑΝΙΣΜΟΣ
MECHANIZM BEZ SILNICZKA

BMW s. 5 E60 2003 -> 2010

BMW s. 5 E61 TOURING 2003 -> 2010

O.E. ref. 51357184746

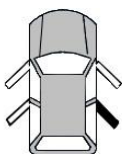

O.E. ref. 51357184745

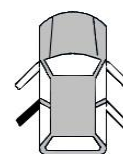

(O.E.)



(*)



Accessori in dotazione per il montaggio - Supplied accessories for mounting - Accessoires fournis pour le montage - Montagezubehör enthalte - Se suministran componentes para el montaj - Acessórios de montagem - Εξαρτήματα για εγκατάσταση - Załączone akcesoria do montażu



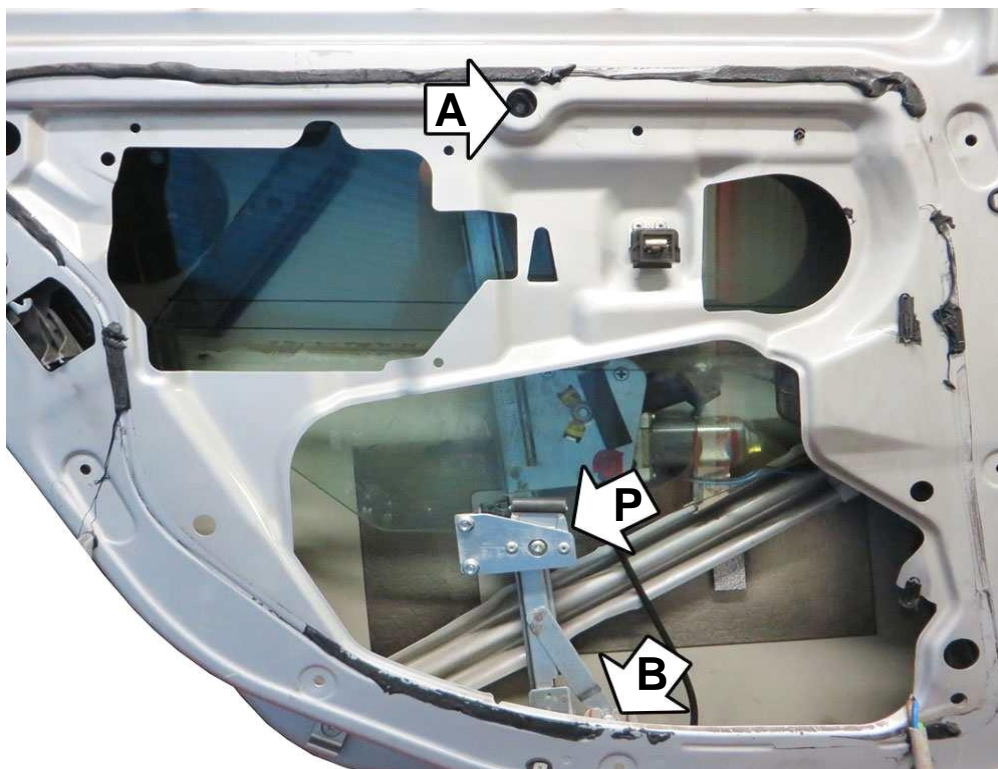

I ISTRUZIONI DI MONTAGGIO

- 1) Smontare il pannello dalla portiera. Togliere l'alzacristallo da sostituire.
- 2) Smontare il motore originale dall'alzacristallo da sostituire e rimontarlo sull'alzacristallo nuovo utilizzando le viti fornite.
- 3) Introdurre l'alzacristallo elettrico in portiera e fissarlo nei punti A - B
- 4) Fissare il vetro nel punto P .
- 5) Eseguire i collegamenti elettrici .

Per garantire il buon funzionamento dell'alzacristallo accertarsi che le canaline laterali in gomma siano ben posizionate, pulite ed in buone condizioni

GB HOW TO FIX IT

- 1) Remove the panel from the door and remove the regulator to replace.
- 2) Remove the original motor from the window regulator to replace and re-mount it on the new window regulator using the screws supplied.
- 3) Insert electric window regulator into the door and fix it into positions A - B
- 4) Secure the window at position P .
- 5) Wire as per wiring diagram.

To ensure the window regulator works properly, check the side rubber window channels are properly positioned, clean and in good condition

F INSTRUCTIONS POUR LE MONTAGE

- 1) Demonter le panneau et démonter le lève-vitre à remplacer.
- 2) Démontez le moteur d'origine du lève-vitre à remplacer et le remonte sur le lève-vitre nouveau en utilisant les vis fournies.
- 3) Insérer le lève-vitre électrique dans la porte et le fixer dans les points A - B
- 4) Fixer le vitre sur le point P .
- 5) Effectuer les liaisons électriques

Pour garantir le bon fonctionnement du lève-vitre, s'assurer que les joints latéraux en caoutchouc sont bien positionnés, propres et en bon état



D EINBAUANLEITUNG

- 1) Entfernen Sie die Verkleidung und zerlegen Sie den zu ersetzenden Fensterheber.
- 2) Entfernen Sie den Originalmotor vom zu ersetzenden Fensterheber und montieren Sie ihn mit den mitgelieferten Schrauben am neuen Fensterheber.
- 3) Den elektrischen Fensterheber in die Tür einsetzen und in den Punkten A - B befestigen
- 4) Fixiere das Fenster auf den Punkten P.
- 5) Stellen Sie die elektrischen Verbindungen her

Um sicher zu stellen, dass der Fensterheber ordnungsgemäß funktioniert, vergewissern Sie sich, dass die seitlichen Gummiführungen des Fensters richtig positioniert, sauber und in einem guten Zustand sind

ES INSTRUCCIONES DE MONTAJE

- 1) Retire el panel y desmonte el regulador de la ventana que se reemplazará.
- 2) Retire el motor original del regulador de la ventana que se va a reemplazar y móntelo en el regulador de la nueva ventana con los tornillos suministrados.
- 3) Inserte la ventana de encendido en la puerta y asegure en los puntos A - B
- 4) Repare la ventana en los puntos P.
- 5) Haga las conexiones eléctricas

Para garantizar el buen funcionamiento del elevador asegúrese que los canales laterales están bien posicionados y la goma limpia y en buenas condiciones

P INSTRUÇÕES DE MONTAGEM

- 1) Remova o painel e remova o regulador da janela a ser substituída.
- 2) Remova o motor original do regulador da janela a ser substituída e monte-o no regulador da nova janela com os parafusos fornecidos.
- 3) Insira a janela de energia na porta e prenda nos pontos A - B
- 4) Repare a janela nos pontos P.
- 5) *Faça as conexões elétricas*

Para assegurar o correcto funcionamento do elevador, certifique-se que os canais laterais de borracha do vidro estejam correctamente posicionados, limpos e em boas condições

GR ΟΔΗΓΙΕΣ ΤΟΠΟΘΕΤΗΣΗΣ

- 1) Αφαιρέστε τον πίνακα και αφαιρέστε τον ρυθμιστή από το παράθυρο που θέλετε να αντικαταστήσετε.
- 2) Αφαιρέστε τον αρχικό κινητήρα από τον ρυθμιστή παραθύρου που πρόκειται να αντικατασταθεί και τοποθετήστε τον στο ρυθμιστή του νέου παραθύρου με τις παρεχόμενες βίδες.
- 3) Τοποθετήστε το παράθυρο τροφοδοσίας στην πόρτα και στερεώστε τα σημεία A - B
- 4) Επισκευάστε το παράθυρο στα σημεία Π.
- 5) Κάντε τις ηλεκτρικές συνδέσεις

Για να είστε σίγουροι ότι ο γρύλλος δουλεύει σωστά, κάντε έναν έλεγχο ότι οι τσιμούχες του παραθύρου είναι σωστά τοποθετημένες, καθαρές και σε καλή κατάσταση.

PL INSTRUKCJA MONTAŻU

- 1) Zdejmij panel i wyjmij regulator z okna, które chcesz wymienić.
- 2) Wyjmij oryginalny silnik z regulatora szyb do wymiany i zamontuj go na regulatorze nowego okna za pomocą dostarczonych śrub.
- 3) Włóż okno elektryczne do drzwi i zamocuj punkty A - B
- 4) Napraw okno w punktach P.
- 5) *Wykonaj połączenia elektryczne*

Aby zapewnić właściwą pracę podnośnika szyby sprawdź czy boczne prowadnice gumowe są prawidłowo umiejscowione, czyste oraz w dobrym stanie.