

Volvo S60 2000 -> 2009

Volvo S80 2000 -> 2009

Volvo V70XC 2000 -> 2009

Volvo XC70 2000 -> 2009



(*)

ALZACRISTALLO ELETTRICO A 2 CONTATTI, NON PREVISTA FUNZIONE COMFORT
POWER WINDOW REGULATOR WITH 2 PINS, COMFORT FUNCTION NOT PROVIDED
LEVE VITRE ELECTRIQUE AVEC 2 CONTACTS, PAS PRÉVU CONFORT FONCTION
FENSTERHEBERMOTOR MIT 2 PINS, OHNE KOMFORTFUNKTION
ELEVACIONES ELECTRICAS CON CONEXIÓN DE 2 PINES, SIN FUNCION COMFORT
ELEVADOR COM 2 PINOS,SEM SISTEMA COMFORT ELÉTRICO
ΓΡΥΛΛΟΣ ΗΛΕΚΤΡΙΚΟΣ ΜΕ 2 ΚΑΛΩΔΙΑ , Η ΛΕΙΤΟΥΡΓΙΑ COMFORT ΔΕΝ ΥΠΟΣΤΗΡΙΖΕΤΑΙ SEM
SISTEMA ELEKTRYCZNY PODNO NIK SZYBY Z 2 PINAMI, BEZ FUNKCJI KOMFORTCOMFORT

O.E. ref. 31253719

8626847

8626964

9203897

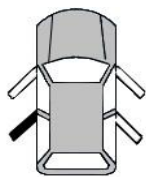

O.E. ref. 31253720

8626848

8626965

9203898

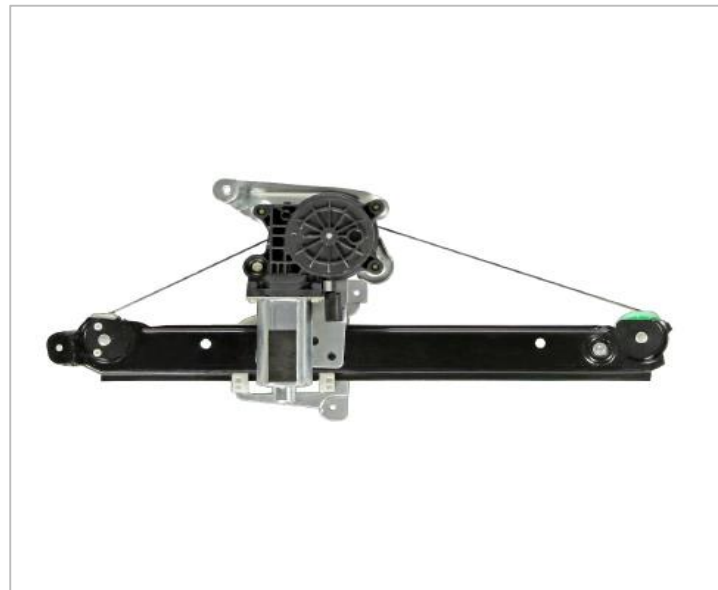
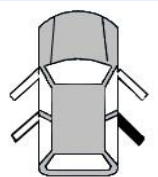

Accessori in dotazione per il montaggio - Supplied accessories for mounting - Accessoires fournis pour le montage - Montagezubehör enthalte - Se suministran componentes para el montaj - Acessórios de montagem - Εξαρτήματα για εγκατάσταση - Zaŷczone akcesoria do monta u

UTILIZZARE I COMPONENTI ORIGINALI - USE THE ORIGINAL COMPONENTS - UTILISER LES COMPOSANTS D'ORIGINE - BENUTZEN SIE DIE ORIGINALKOMPONENTEN - UTILIZAR LOS COMPONENTES ORIGINALES - UTILIZE OS COMPONENTES ORIGINAIS - ΧΡΗΣΙΜΟΠΟΙΗΣΤΕ ΤΑ ΓΙΝΗΣΙΑ ΕΞΑΡΤΗΜΑΤΑ - UŻYJ CZĘŚCI ORYGINALNYCH

Volvo S60	2000 -> 2009
Volvo S80	2000 -> 2009
Volvo V70XC	2000 -> 2009
Volvo XC70	2000 -> 2009



I ISTRUZIONI DI MONTAGGIO

MODELLO INTERCAMBIABILE CON L' ELETTRICO MONTATO IN SERIE

- 1) Smontare l'alzacristalli.
- 2) Introdurre l'alzacristalli elettrico in portiera e fissarlo con le stesse viti negli stessi fori.
- 3) Effettuare i collegamenti elettrici.

ATTENZIONE! Dopo che il ricambio dell'alzacristallo è stato installato, la chiusura ed apertura automatica NON FUNZIONA. Per ripristinare tale funzione utilizzare le istruzioni del manuale d'uso vettura

Per garantire il buon funzionamento dell'alzacristallo accertarsi che le canaline laterali in gomma siano ben posizionate, pulite ed in buone condizioni

GB HOW TO FIX IT

INTERCHANGEABLE MODEL WITH ELECTRIC MASS-PRODUCTION

- 1) Remove door trim and window regulator.
- 2) Insert the electric window regulator onto the door frame and secure it with the same. Screws in the same holes
- 3) Wire as per wiring diagram.

PLEASE NOTE! To re-establish the auto function on the replacement regulator, turn the ignition on and operate the window switch to close the window

To ensure the window regulator works properly, check the side rubber window channels are properly positioned, clean and in good condition

F INSTRUCTIONS POUR LE MONTAGE

MODELE INTERCHANGEABLE AVEC L' APPAREIL ELECTRIQUE MONTÉ DE SERIE.

- 1) Demonter le leve-vitre.
- 2) Insérer le leve-vitre électrique et le fixer sur les memes trous avec les memes vis.
- 3) Effectuer le liaisons électriques.

ATTENTION! Apres avoir pose la piece de rechange, la fermeture et l'ouverture automatique ne fonctionnent pas. Pour retablir cette fonction veuillez suivre le manuel d'usage de la voiture

Pour garantir le bon fonctionnement du lève-vitre, s'assurer que les joints latéraux en caoutchouc sont bien positionnés, propres et en bon état

D EINBAUANLEITUNG

AUSWECHSELBARE MODELLE MIT DER ELEKTRISCHEN SERIEN-PRODUCTION.

- 1) Demontieren Sie die Türverkleidung und bauen Sie den Fensterhebermechanismus aus.
- 2) Bauen Sie den elektrischen Fensterheber in die Tür ein und befestigen Sie ihn an den gleichen Punkten mit den gleichen Schrauben
- 3) Verlegen Sie die elektrische Verkabelung

VORSICHT! Um dem neuen Motor die Automatikfunktion anzulernen, schalten Sie die Zündung ein und nutzen Sie den Schalter zum Schließen des Fensters

Um sicher zu stellen, dass der Fensterheber ordnungsgemäß funktioniert, vergewissern Sie sich, dass die seitlichen Gummiführungen des Fensters richtig positioniert, sauber und in einem guten Zustand sind

Volvo S60 2000 -> 2009
Volvo S80 2000 -> 2009
Volvo V70XC 2000 -> 2009
Volvo XC70 2000 -> 2009



(ES) INSTRUCCIONES DE MONTAJE

MODELO INTERCAMBIABLE CON LOS ELÉCTRICOS INSTALADOS EN VEHÍCULOS DE ORIGEN.

- 1) Desmontar el elevador.
- 2) Introducir el elevador eléctrico y sujetarlo con los tornillos igual como para el eléctrico en los mismos agujeros
- 3) Efectuar las conexiones eléctricas.

NOTA: Después de sustituir el elevador, se habrá perdido la función confort. Para reestablecerla siga el manual de instrucciones.

Para garantizar el buen funcionamiento del elevador asegúrese que los canales laterales están bien posicionados y la goma limpia y en buenas condiciones

(P) INSTRUÇÕES DE MONTAGEM

MODELO INTERCAMBIÁVEL COM AQUELE ELÉTRICO MONTADO DE SÉRIE.

- 1) Desmontar a máquina de vidro.
- 2) Introduzir a máquina de vidro eléctrico na porta e fixá-la com os mesmos parafusos nos mesmos furos.
- 3) Efectuar as ligações eléctricas

ATENÇÃO! Para restabelecer a função automática no elevador novo, ligue a ignição e feche o vidro utilizando o botão

Para assegurar o correcto funcionamento do elevador, certifique-se que os canais laterais de borracha do vidro estejam correctamente posicionados, limpos e em boas condições

(GR) ΟΔΗΓΙΕΣ ΤΟΠΟΘΕΤΗΣΗΣ

MASS-

- 1)
- 2)
- 3)
- 4) Wire

(PL) INSTRUKCJA MONTAŻU

WYMIENNE MODEL Z ELEKTRYCZNYM PRODUKCJI MASOWEJ

- 1) Zdjąć poszycie drzwi i regulator okna.
- 2) Wyjąć silnik oryginału z regulatorem okna do wymiany i ponownie zamontować go w nowym oknie regulatora
- 3) Włożyć elektryczny regulator okna na odpowiednie nity i zabezpieczyć go tak samo. Włożyć w tych samych otworach
- 4) Drut zgodnie ze schematem.

UWAGA! Po wymianie podnośnika szyby funkcje automatycznego otwierania i zamykania nie działają.

Należy je zaprogramować zgodnie z instrukcją obsługi pojazdu.

Aby zapewnić właściwą pracę podnośnika szyby sprawdź czy boczne prowadnice gumowe są prawidłowo umiejscowione, czyste oraz w dobrym stanie.