

# Technische Information für die Werkstatt: Antriebsriemen & Kits

www.bosch.com



**BOSCH**  
Technik fürs Leben

## Ergänzender Einbauhinweis

Zusätzlich zur ESI[tronic]-Einbauanleitung beachten Sie bitte beim Wechsel des Zahnriemens oder des kompletten Kits untenstehende Hinweise:

### Bosch-Bestellnummern:

- ▶ 1 987 949 693 Zahnriemen
- ▶ 1 987 946 586 Zahnriemen-Kit
- ▶ 1 987 946 949 Wasserpumpen-Kit

Bei der Montage der neuen Kits ist die beiliegende Bundschraube (2) für die Spannrolle sowie die Zentralschraube (4) für die Kurbelwellenriemenscheibe unbedingt zu verwenden. Die gebrauchten Montageteile dürfen nicht wiederverwendet werden.

### Bundschraube

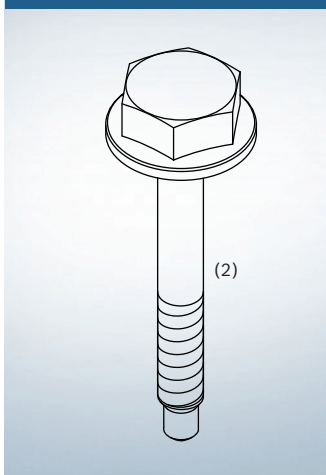

Bundschraube (2)

### Zentralschraube

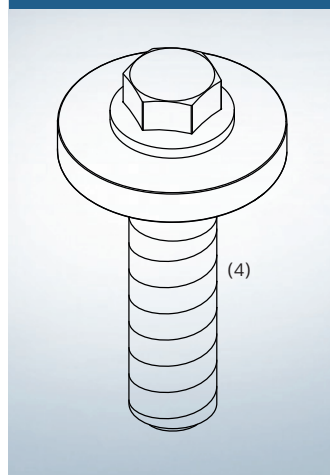

Zentralschraube (4) mit Scheibe

### Gilt für Modelle der folgenden Marken:

- ▶ Dacia
  - ▶ Mercedes-Benz
  - ▶ Nissan
  - ▶ Renault
- Fahrzeuge mit 1,5-Liter-Dieselmotor

Die neue Spannrolle (1) wird mit der Bundschraube (2) montiert. Die Einstellung der Zahnriemenspannung und das Anzugsdrehmoment erfolgen nach Angaben in ESI[tronic]-M. Die Riemenscheibe (3) wird mit der Zentralschraube (4) M 14 x 1,5 x 68 montiert. Anzugsdrehmoment nach Angabe in ESI[tronic]-M.

### Montage des Kits

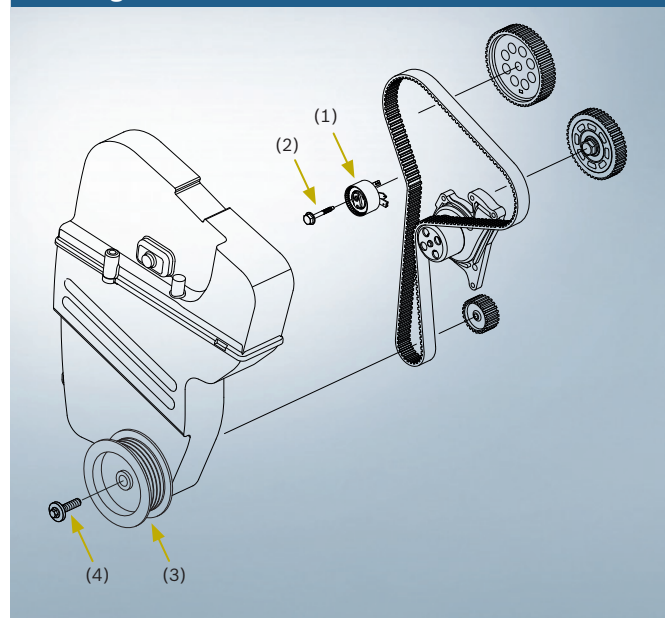

# Technical Information for Workshops: Drive Belts & Kits

www.bosch.com



# BOSCH

Invented for life

## Complementary installation instructions

Please note the instructions below in addition to the ESI[tronic] installation manual when replacing the timing belt or the complete kit:

### Bosch order numbers:

- ▶ 1 987 949 693 Timing belt
- ▶ 1 987 946 586 Timing-belt kit
- ▶ 1 987 946 949 Water-pump kit

When installing new kits, the collar screw (2) for the tensioner pulley and the central screw (4) for the crankshaft pulley included at the kits must be used under any circumstances. Used assembly parts must not be used again.

Collar screw

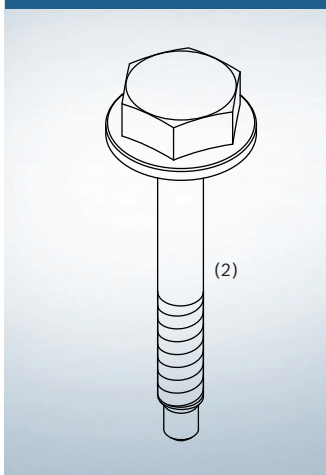

Collar screw (2)

Central screw

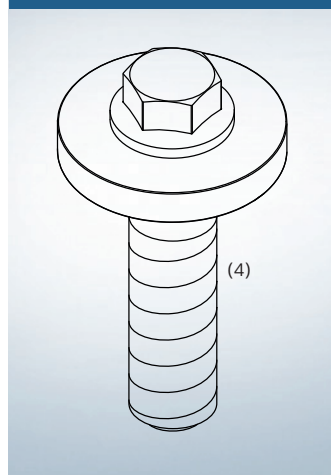

Central screw (4) with washer

### Applies to models of the following brands:

- ▶ Dacia
  - ▶ Mercedes-Benz
  - ▶ Nissan
  - ▶ Renault
- Vehicles with 1.5 l diesel engine

Use the collar screw (2) to install the new tensioner pulley (1). Apply the timing-belt tension and the tightening torques as specified in ESI[tronic]-M. To install the belt pulley (3), use the M 14 x 1.5 x 68 central screw (4). The tightening torques are specified in ESI[tronic]-M.

### Fitting the kit

