









Montagehandleiding Fitting instruction Montageanleitung Description de montage Instrucciones de montaje Montagevejledning Monteringsvejledning Monteringshandledning Asennusohje Istruzioni di montaggio Návod k montáži Szerelési utasítás Порядок установки	Mazda 6 HB & Lim. & Estate 08/2007 → 07/2013 Type Nr.: 036-393 Part Nr.: 036-403 AK code: 99-4085-3340	 EC 94/20 e7 00-0156	 2110 kg	 1800 kg	 75 kg	D Waarde Value Wert Valeur Érték 10,0 kN	<table border="1"> <tr> <td>NL</td><td>D</td><td>GB</td><td>N</td><td>SF</td><td>I</td><td>F</td> </tr> <tr> <td>E</td><td>DK</td><td>S</td><td>CZ</td><td>H</td><td>RU</td><td>PL</td> </tr> </table>	NL	D	GB	N	SF	I	F	E	DK	S	CZ	H	RU	PL
							NL	D	GB	N	SF	I	F								
							E	DK	S	CZ	H	RU	PL								
© ACPS Automotive		HUK issue: 22.02.2020 Rev.: 07																			

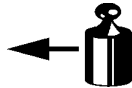

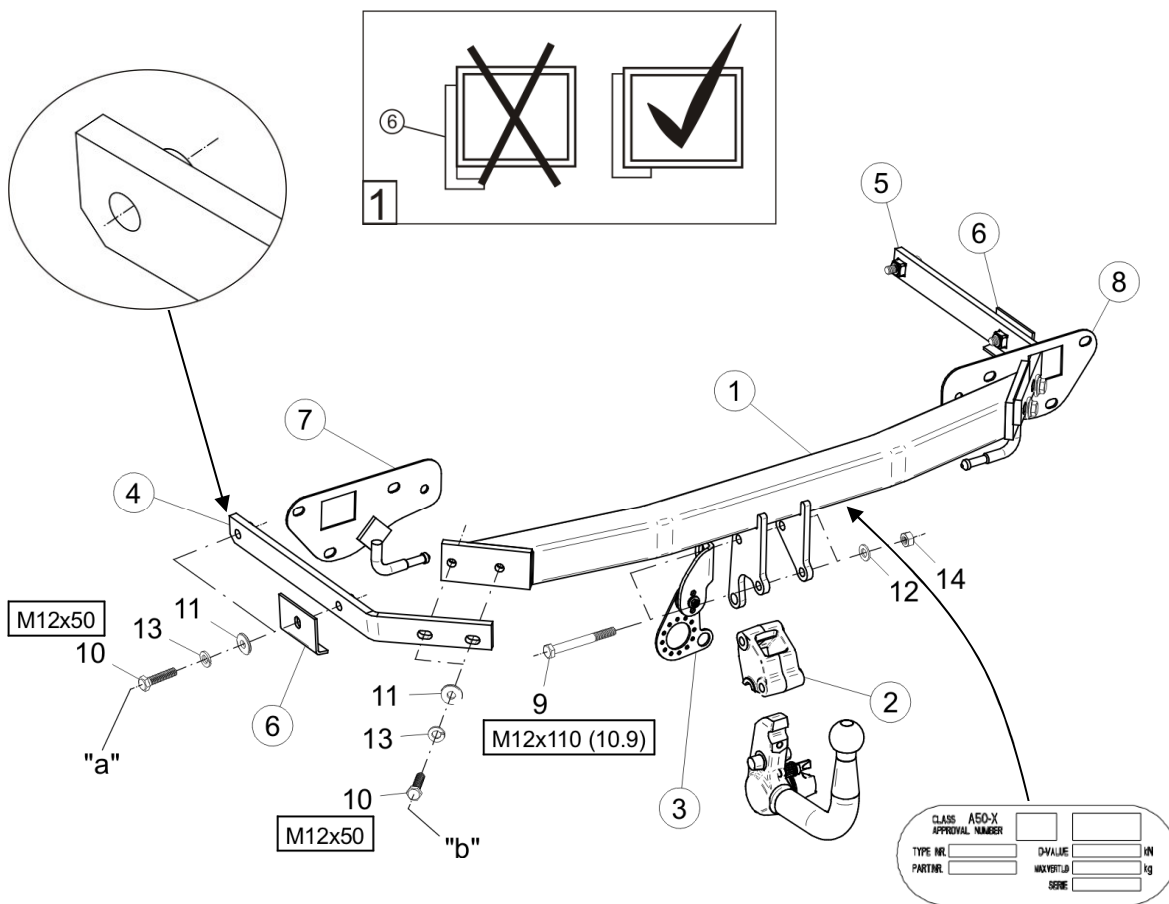
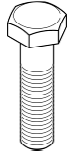
- Raadpleeg uw dealer voor de max. massa die uw wagen mag trekken.
- Die maximale Anhängelast ihres Fahrzeuges können Sie im Fahrzeugschein oder im Benutzerhandbuch nachlesen.
- For the max. trailer weight of your car please refer to the owner's manual or your car homologation documents.
- Pour connaître le poids maxi remarquable pour votre voiture consulter la notice d'utilisation de votre voiture ou la carte grise.
- Consulte a su distribuidor sobre el peso máximo que puede remolcar su vehículo.
- Deres forhandler vil kunne oplyse Dem om den højst tilladte vægt efter Deres køretøj.
- Ta kontakt med forhandleren angående den maksimale vekt som bilen kan trekke.
- Se handboken eller registreringsbevis för max släpavgnsvikt för din bil.
- Tarkista suurin sallittu vetopaino ajoneuvon ohjekirjasta tai rekisteriotteesta.
- Per conoscere il peso massimo rimorchiabile dalla propria autovettura, fare riferimento al manuale d'istruzione od ai documenti di omologazione della vettura stessa.
- Maximální přípustná hmotnost přívěsu pro Vaše vozidlo je uvedena v technickém průkazu nebo v uživatelské příručce.
- A maximális vontatható tömegekről győződjön meg a gépkocsi kezelési könyvéből, vagy a gépkocsi típusbizonyítványából.
- Максимальную массу прицепа просим проверять в заводской книжке или по в типовом сертификате автомобиля.

Meegeleverde onderdelen Mitgelieferte Befestigungsteile Provided parts Materiel de fixation joint Список комплектующих	Piezas incluídas Medfølgende komponenter Vedlagt festemateriell Medföljande komponenter	Mukana tulevat osat Componenti forniti a corredo Dodané upevňovací díly Tartozékjegyzék
--	--	--

	9. 2x M12x110 (10.9)		12. 2x M12
	10. 8x M12x50 (8.8)		13. 8x M12
	11. 8x M12 (12,5x32x4)		14. 2x M12 (10)

- NL** De tussenruimte conform supplement VII, afbeelding 30 van de richtlijn 94/20/EG moet in acht worden genomen.
- D** Der Freiraum nach Anhang VII, Abbildung 30 der Richtlinie 94/20/EG ist zu gewährleisten.
- GB** The clearance specified in appendix VII, diagram 30 of guideline 94/20/EC must be guaranteed.
- F** La zone de dégagement doit être garantie conformément à l'annexe VII, illustration 30 de la directive 94/20/CE.
- E** Debe garantizarse el espacio libre, conforme al anexo VII, figura 30 de la directiva comunitaria CE/94/20.
- DK** Frirummet skal overholdes iht. bilag VII, fig. 30 i direktiv 94/20/EU.
- N** Frirommet etter tillegg VII, figur 30 i direktiv 94/20/EEC skal overholdes.
- S** Spelrummet enligt bilaga VII, figur 30 i riktlinje 94/20/EG skall garanteras.
- FIN** Vapaa tila on taattava direktiivin 94/20/EY liitteen VII, kuvan 30 mukaisesti.
- I** Deve essere garantito lo spazio libero secondo l'allegato VII, figura 30 della direttiva 94/20/CE.
- CZ** Volný prostor ve smyslu Přílohy VII, obr. 30 Směrnice č. 94/20/ES musí být zaručen.
- PL** Należy zagwarantować wolną wysokość określoną na rysunku nr 30 dyrektywy 94/20/WE zawartej w załączniku nr VII.
- H** A 94/20/EK irányelv VII. mellékletében, a 30. ábrán a vonógömb elhelyezése számára előírt szabad tér-adatokat biztosítani kell.
- RU** Необходимо обеспечить данные свободного пространства, предписанные для размещения тягового шарика в приложении VII. директивы 94/20/EC.

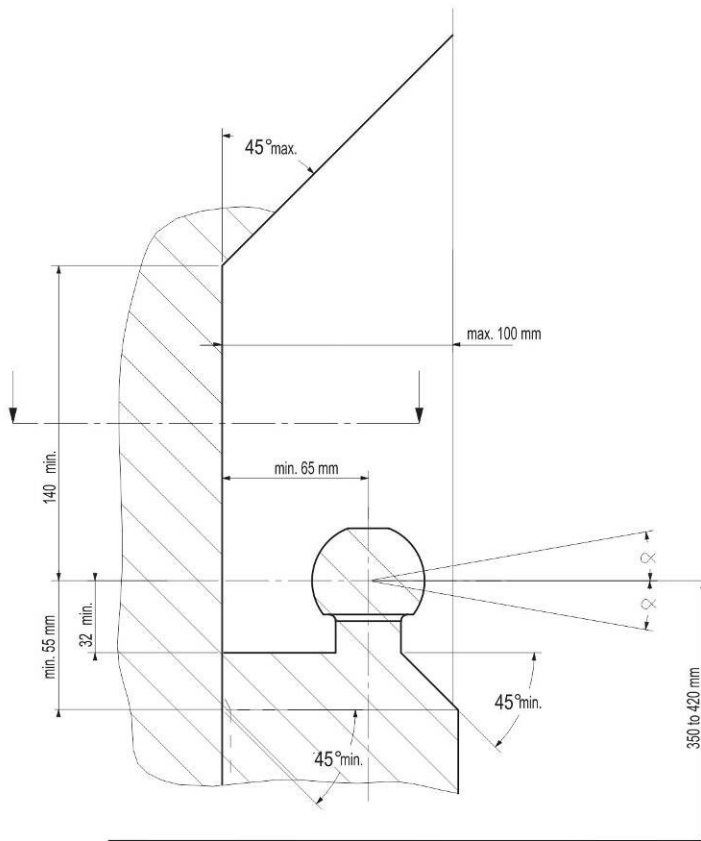

- NL** bij toelaatbaar totaal gewicht van het voertuig
- D** bei zulässigem Gesamtgewicht des Fahrzeuges
- GB** at laden weight of the vehicle
- F** pour poids total en charge autorisé du véhicule
- E** con peso total autorizado del vehículo
- DK** ved tilladt samlet vægt for køretøjet
- N** ved kjøretøyet tillatte totalvekt
- S** vid fordonets tillåtna totalvikt
- FIN** ajoneuvon suurimmalla sallitulla kokonaispainolla
- I** per un peso complessivo ammesso del veicolo
- CZ** při celkové přípustné hmotnosti vozidla
- PL** w przypadku największej dozwolonej masy całkowitej
- H** rakománnyal terhelte járműsúly esetén.
- RU** В случае нагруженного автомобиля.

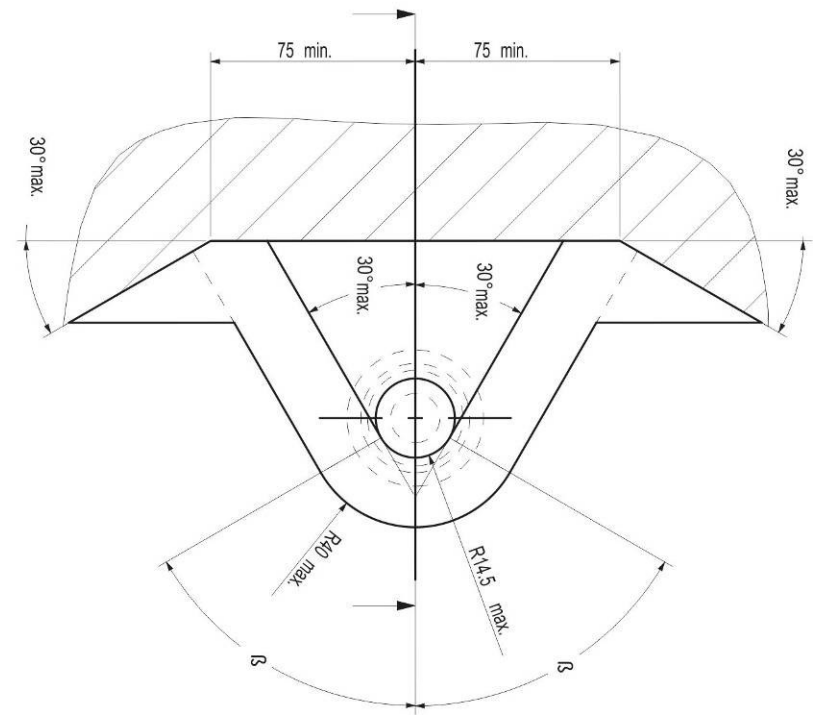

NL Bij gebruik van de trekhaak moeten de voorschriften van de van de voertuigfabrikant met betrekking tot het maximale trekgewicht en de maximale verticale kogeldruk in acht worden genomen, als gebruiksaanwijzing van het voertuig en de WVTA-documentatie. Raadpleeg uw dealer voor het maximale trekgewicht dat uw auto mag trekken. De voorschriften van deze trekhaak mogen niet overschreden worden.

Voorafgaand aan het trekken dient u in ieder geval de secundaire aansluiting, de veiligheidsketting, zeker te stellen, zodat de aanhanger automatisch tot stilstand komt als het trekoog losraakt. In het uiterste geval kan een dergelijke overbelasting leiden tot het losraken van de getrokken last, dat wil zeggen de aanhanger, caravan of fietsendrager. Dit kan vervolgens zwaar of dodelijk letsel toebrengen aan personen in het voertuig dat de last trekt en/of omstanders.

ACPS Automotive kan niet aansprakelijk worden gesteld voor enig gebrek aan het product, dat is veroorzaakt door onjuist of oneigenlijk gebruik (o.a. overbelasting) door de gebruiker of een persoon voor wie hij aansprakelijk is.

Er mag niet worden afgeweken van de als norm vastgestelde bevestigingspunten. Ook de nationale richtlijnen betreffende de goedkeuring van de toebehoren moeten in acht worden genomen. Al onze producten worden gecontroleerd op compleetheid middels een weegcontrolesysteem.

Reclamaties met betrekking tot ontbrekende onderdelen kunnen alleen geaccepteerd worden indien er een weegcontrolesticker kan worden getoond. De garantie geldt uitsluitend voor nieuwe trekhaken en toebehoren. Het gebruik van gebruikte, tweedehands producten is VERBODEN en levensgevaarlijk, waarvoor ACPS Automotive niet aansprakelijk kan worden gesteld.

GB Always refer to the instructions of the vehicle manufacturer, such as the vehicle manual and WVTA, relating to the maximum Permissible towing weight and the maximum vertical ball loading when using the towbar. Ask your vehicle manufacturer / local dealer about maximum towing weights that apply to your vehicle. You must not exceed the relevant specifications. Always secure the secondary coupling, the safety chain before towing, which enables the trailer to be stopped automatically in the event of separation of the towing ball.

In extreme cases overloading the towbar could result in the premature decoupling of the equipment being towed, that is a trailer, caravan or bicycle carrier. As a result this could also cause severe or fatal injuries to persons either within the towing vehicle and/or innocent bystanders in the area at that time.

ACPS Automotive may not be held responsible for any defect of the product caused by improper use or use other than the intended use (including overloading) by the user or any person for whom the user is responsible.

The fixing points specified as standard must be observed. National guidelines concerning official approval of accessories must also be observed.

All our products are adjusted upon dispatch with a weight control system. In the case of missing parts we can only accept a request of replacement with the weight control sticker. Guarantee is valid only for new towbars and accessories. The use of second-hand towbars is prohibited and could be life-threatening, where ACPS Automotive cannot be held responsible.

D Bei der Nutzung einer Anhängervorrichtung sind die Vorschriften des Herstellers bezüglich der erlaubten maximalen Anhängelast und der maximal zulässigen Stützlast unbedingt einzuhalten. Erkundigen Sie sich bei Ihrem Fahrzeughersteller/lokalen Händler, über die maximale Anhängelast Ihres Fahrzeuges. Die angegebenen Werte dürfen nicht überschritten werden! Die maximale Anhängelast und Stützlast der Anhängervorrichtung (Daten sind auf der Montageanleitung und Typenschild vermerkt) dürfen nicht überschritten werden!

Sobald an einer beliebigen Stelle der Kupplungskugel-Durchmesser von 49,0 mm oder kleiner erreicht ist, darf die Kugel der Anhängervorrichtung aus Sicherheitsgründen nicht mehr benutzt werden!

Die Überbelastung der Anhängervorrichtung (bzw. das Missachten der Vorschriften) kann zu schweren Schäden am Fahrzeug und/oder der Anhängervorrichtung führen.

Es dürfen keine Änderungen oder Umbauten an der Anhängervorrichtung vorgenommen werden! Sie führen zum Erlöschen der Betriebserlaubnis. Die Anhängervorrichtung dient zum Ziehen von Anhängern, welche mit Zugkugelpkupplungen ausgerüstet sind und zum Betrieb von Lastenträgern welche für die Montage auf der Kupplungskugel zugelassen sind, artfremde Benutzung ist verboten.

ACPS Automotive kann nicht für Fehler zur Verantwortung gezogen werden, die durch falschen oder nicht bestimmungsgemäßen Gebrauch (unter anderem Überlastung) verursacht wurden, entweder durch den Nutzer oder eine Person, für die der Nutzer verantwortlich ist.

Die vom Fahrzeughersteller serienmäßig genehmigten Befestigungspunkte sind eingehalten.

Nationale Richtlinien über die Anbauabnahmen sind zu beachten. Diese Montage- und Betriebsanleitung ist den Kfz.-Papieren beizufügen. Bei der Auslieferung wird jedes unserer Produkte mit einem Gewichtskontrollsystem überprüft. Im Falle fehlender Teile können wir der Bitte nach Nachlieferung nur entsprechen, wenn auch der Aufkleber, der die Gewichtskontrolle bestätigt, mit eingesandt wird.

FIN Vetokoukkuu käytäessä aina huomioi ajoneuvon valmistajan ohjeet koskien suurinta sallittua vetopainoa ja suurinta pystysuoraa kuularasitusta, ajoneuvon käyttöohjetta ja WVTA dokumentaatiota. Kysy jälleenmyyjältäsi paljonko autosi suurin sallittu vetopaino on. On kiellettyä ylittää vetokoukkuu koskevat rajoitukset. Ennen vetoa aina varmista toissijainen liitäntä, suojaketju, jotka mahdollistavat perävaunun automaattisen pysähtymisen vetokoukun irtautumisen tapauksessa.

Ääritapauksessa vetokoukun ylikuormitus johtaa vedetyn ajoneuvon, eli perävaunun, asuntovaunun tai polkupyörätelineen irtautumisen. Tämä saattaa aiheuttaa vetoajoneuvossa istuvien ja/tai kanssakulkijoiden vakavaa tai kuolemaan johtavaa loukkaantumista.

ACPS Automotive ei ota vastuuta tuotteen sellaisista vioista, jotka aiheutuvat väärästä tai epäasianmukaisesta käytöstä (muun muassa ylikuormitus) jotka johtuvat käyttäjän tai käyttäjän vastuulla olevan henkilön toimesta.

Määrätyistä standardikiinnityspisteistä ei saa erota. Myös osien myöntämisen kansalliset direktiivit täytyy noudattaa.

Ennen toimitusta jokainen tuotteemme säädetään painotarkastussysteemin avulla. Puuttuvan osan voimme korvata vain ja ainoastaan tarkastusta todistavaa tarraa vastaan. Takuu kattaa vain uudet vetokoukut ja osat. Käytettyjen, jälleenmyytyjen tuotteiden käyttäminen on KIELLETTY ja hengenvaarallista, josta ACPS Automotive ei ole vastuussa.

F En cas de l'utilisation de la barre à remorquer les instructions du producteur du véhicule concernant le poids maximal remorqué permis et la charge maximale verticale de la boule doivent être suivies. De telles instructions peuvent être l'instruction d'utilisation du producteur du véhicule et la documentation WVTA. Prière de vous renseigner chez le vendeur /distributeur local du véhicule concernant le poids maximal permis que votre voiture peut remorquer. Il est interdit d'excéder les charges données dans les instructions relatives à la barre à remorquer. Avant de remorquer, connecter la connexion auxiliaire, la chaîne de sécurité avec ses points de fixation d'usine en tous cas. La chaîne de sécurité permet l'arrêt automatique de la remorque si la connexion principale se détachait.

Dans un cas extrême, la surcharge de la barre à remorquer peut causer le détachement de l'équipement remorqué c'est-à-dire de la remorque, de la caravane ou du support de bicyclette. La conséquence peut être une blessure grave ou mortelle pour les personnes se trouvant dans le véhicule remorquant et/ou pour les piétons innocents se trouvant auprès du véhicule.

ACPS Automotive ne s'engage à aucune responsabilité pour les défauts éventuels du produit qui sont causés par une utilisation incorrecte ou qui n'est pas conforme à la destination prévue du produit (y compris la surcharge) de la part de soit de l'utilisateur soit d'une personne de laquelle l'utilisateur est responsable.

Il est interdit d'utiliser de points de fixation qui ne sont pas selon les normes.

Il faut suivre les lignes guides nationales relatives à l'approbation des pièces accessoires par des autorités.

Avant leur livraison, tous nos produits sont mis au point à l'aide d'un système contrôlant le poids. S'il y a des pièces manquantes, nous ne pouvons satisfaire les demandes de livraison ultérieure que si l'étiquette confirmant le contrôle du poids est présente. La garantie ne s'applique qu'aux nouveaux barres à remorquer et qu'aux nouveaux accessoires. Il est INTERDIT d'utiliser des produits usés, venant de deuxième main qui menacent aussi de mort et pour lesquels ACPS Automotive ne s'engage à aucune responsabilité.

DK Altid henvis Dem til producentens forskrifter om maksimal tilladte koblingsvægt og maksimal vertikale kuglevægt, samt køretøjets brugsanvisning og WVTA dokumentation, når De bruger trækkrogen. Spørg Deres bilforhandler/lokale forhandler om maksimal koblingsvægt, der gælder for Deres køretøj. Værdier tilladt for trækkrog må ikke overstiges. Altid tilslut den sekundære kobling, sikkerhedskæde til dens originale befæstelsespunkt(er) før bugsering, sådan at traileren kunne stoppe automatisk i tilfælde af, at trækkuglen kobles af.

I ekstreme tilfælde kan overbelastning af trækkrogen medføre for tidlig afkobling af det bugserede udstyr, f.eks. trailer, kasse, campingvogn eller cykelholder. Som følge kan det også forårsage alvorlige eller dødelige kvæstelser for personer, der opholder sig enten i det bugserende køretøj og/eller uskyldige tilskuere i området på det pågældende tidspunkt.

ACPS Automotive kan ikke holdes ansvarlig for eventuelle fejl i produktet, som opstår som følge af forkert eller anden u hensigtsmæssig brug (inkl. overbelastning) af brugeren eller enhver person, som brugeren er ansvarlig for.

Befæstelsespunkterne, som er angivet som standard, skal overholdes.

Nationale retningslinjer for officiel godkendelse af tilbehør skal også overholdes.

Alle vores produkter er kontrolleret før afsendelse vha. et vægtstyresystem.

I tilfælde af manglende dele kan vi kun acceptere en anmodning om erstatning hvis en sticker foreligger, der attesterer, at vægtkontrol er blevet udført. Garantien gælder kun for nye trækkroge og tilbehør. Brug af brugte trækkroge er forbudt og kan medføre livsfare, som ACPS Automotive ikke kan holdes ansvarlig for.

I Fare sempre riferimento alle istruzioni del costruttore del veicolo, al manuale del veicolo e alla documentazione WVTA, relative al peso rimorchiabile massimo ammissibile e al carico massimo della sfera verticale quando si usa il gancio di traino. Chiedere al produttore del veicolo o al rivenditore locale quant'è il peso massimo trainabile ammesso per il veicolo. Non superare i valori consentiti per il gancio di traino.

Prima di trainare collegare sempre l'attacco secondario, la catena di sicurezza, ai punti d'attacco prefabbricati per rendere possibile l'arresto automatico del rimorchio in caso di sganciamento della sfera di traino.

In casi estremi il sovraccarico del gancio di traino potrebbe comportare il precoce sganciamento del dispositivo trainato, sia che si tratti d'un rimorchio, d'una roulotte o d'un portabiciclette. Di conseguenza ciò potrebbe causare lesioni gravi o mortali alle persone all'interno del veicolo trainante e/o a persone innocenti in transito nella zona in quel momento.

ACPS Automotive non può essere ritenuta responsabile per eventuali difetti del prodotto causati da un uso improprio o diverso da quello della destinazione d'uso (compreso il sovraccarico) da parte dell'utilizzatore o di qualsiasi persona per la quale l'utilizzatore è responsabile.

I punti di fissaggio definiti di serie devono essere rispettati.

Devono essere osservate le normative nazionali sui collaudi degli accessori.

Tutti i nostri prodotti sono controllati al momento della spedizione con un sistema di controllo del peso.

Nel caso di parti mancanti possiamo accettare una richiesta di sostituzione solamente insieme all'etichetta certificante l'avvenuto controllo del peso. La garanzia è valida soltanto per ganci di traino ed accessori nuovi. Il montaggio di ganci usati e di seconda mano è VIETATO e può causare lesioni mortali alle persone, cosa per cui ACPS Automotive non può essere ritenuta responsabile.

N Ved anvendelse av tilhengerfestet skal det tas hensyn til kjøretøyfabrikantens forskrifter og anvisninger nedsatt i kjøretøyets bruksanvisning og WVTA dokumentasjon vedrørende maksimal tauevekt og maksimalt vertikalt kulevekt. Spør fabrikanten / merkeforhandleren om den maksimale tauevekten. Det er forbudt å overskride forskriftene vedrørende tilhengerfestet. Den sekundære tilkoblingen, sikkerhetskjeden, skal alltid tilkobles til de(n) angitte fabrikkpunkt(en) før anvendelsen av tilhengeren for at traileren kan stoppes i tilfelle hovedkoblingens eventuell løsrivelse.

I ekstreme tilfeller kan overbelastning resultere i at det tauete anlegget, altså trailer, campinvgogn eller sykkeltrailer løsriver fra kjøretøyet. Og dette kan føre til alvorlige eller dødlige skader til personer sittende i den tauende bilen og/eller andre uskyldige personer som oppholder seg i nærheten.

ACPS Automotive kan ikke holdes ansvarlig for eventuelle produkfeil som framstår ifølge skjødesløs eller ukynlig bruk (blant annet overbelastning) av brukeren eller an annen person som brukeren er ansvarlig for.

Det skal tas hensyn til festepunktene angitt som standard.

Det skal tas hensyn til nasjonale retningslinjer som gjelder offisiell godkjenning av tilbehør.

Ved transporten er alle våre produkter kontrollert ved hjelp av vektkontroll-systemet.

I tilfelle manglende bestanddeler er erstatningen bare mulig ved framvisning av etiketten som attesterer vektkontrollen. Garantien gjelder bare for nye tilhengerfester og bestanddeler. Anvendelse av annenhåndsprodukter er FORBUDT og kan føre til dødlige personsskader, som ACPS Automotive kan ikke stilles ansvarlig for.

- E** En caso de utilizar gancho de remolque, hay que observar obligatoriamente las prescripciones del fabricante del vehículo referentes al peso máximo permitido de remolque y a la carga máxima vertical de la bola, tanto como al manual de uso como a la documentación WVT. Pregunte al comerciante de la marca/comerciante local, de que cuánto es el peso remolcable máximo de su auto. Está prohibido traspasar los valores de las prescripciones referentes al gancho de remolque.

Antes de remolcar siempre asegure la conexión secundaria, cadena de seguridad, los cuales hacen posible el paro automático del remolque, en el caso del desprendimiento de la bola de remolque.

Este tipo de sobrecarga en casos extremos puede traer como resultado el desprendimiento del dispositivo remolcado, o sea del carro de remolque, de la caravana, o del portabicicletas. Y esto puede ocasionar lesiones graves o mortales a las personas que están en el vehículo remolcador y/o a las personas inocentes que están en el área.

ACPS Automotivo asume responsabilidad de ningún tipo por error eventual del producto causado por uso incorrecto o por no usarlo a lo que fue destinado (incluido la sobrecarga), tanto por parte del usuario como de cualquiera persona bajo su responsabilidad.

Hay que tener en cuenta las prescripciones de los puntos de fijación estandarizado determinado. Hay que tener en cuenta las directivas nacionales referentes a la autorización oficial de los accesorios

Antes del transporte, controlamos todos nuestros productos en un sistema de control de peso. En el caso de accesorios faltantes, el pedido referente a su reemplazo sólo lo podemos aceptar conjunto con la presentación de la etiqueta adhesiva que certifica el control de peso. La garantía sólo es válida para ganchos de remolque y accesorios nuevos. Está PROHIBIDO y es mortalmente peligroso usar productos usados o de segunda mano, por lo que ACPS Automotivo no asume la responsabilidad.

- CZ** Při použití tažného zařízení se vždy řiďte pokyny výrobce vozidla, návodu k obsluze vozidla a WVTA, týkajících se maximální přípustné hmotnosti taženého nákladu, a maximálního svislého zatížení koule. Informujte se u místního prodejce/výrobce vozidla o maximálních hmotnostech taženého nákladu, které se vztahují k vašemu vozidlu. Nepřekračujte hodnoty povolené pro tažné zařízení. Před tažením přívěsu v každém případě zabezpečte sekundární spojení, bezpečnostní řetěz, které umožní automatické zastavení přívěsu v případě oddělení hlavního spojovacího zařízení.

V extrémních případech přetížení tažného zařízení může vést k oddělení zařízení a uvolnění přívěsu, ať už je to trailer, přívěs, karavan nebo nosič jízdních kol. V důsledku to může také způsobit vážné nebo smrtelné zranění osob ve vozidle a/nebo nevinných kolemjdoucích v této oblasti v té době.

Firma ACPS Automotivo nenesie zodpovednosť za žiadnu vadu výrobu, spôsobenou nesprávnym použitím alebo použitím iným než je zamýšlené použitie (včetně přetížení) ze strany uživatele nebo osoby, za kterou je zodpovědný uživatel.

Upevňovací body uvedené ve standardu musí být dodrženy. Také musí být dodrženy národní předpisy týkající se oficiálního schválení příslušenství.

Všechny naše výrobky jsou před expedicí kontrolovány systémem pro kontrolu hmotnosti. V případě chybějících dílů můžeme přijímat žádosti o náhradu pouze po předložení štítku o kontrole hmotnosti. Záruka je platná pouze pro nové tažné zařízení a příslušenství. Používání tažných zařízení z druhé ruky je ZAKÁZANO a může způsobit smrtelné zranění, za které ACPS Automotivo nelze činit odpovědným.

- S** Läs alltid instruktionerna från tillverkaren av fordonet, bruksanvisningen av fordonet och WVTA, avseende den maximala tillåtna vikten av släpvagnen och den maximala vertikala belastningen av dragkulan vid användningen av dragkroken. Fråga tillverkaren av fordonet / lokala återförsäljaren om de maximala dragvikterna som gäller för ditt fordon, och som inte överstiger mer värdena, som är tillåtna för dragkroken. Anslut alltid den sekundära kopplingen, säkerhetskedjan, till sin fabrikstillverkade fästpunkt(er) innan bogsering, för att släpvagnen ska stoppas automatiskt i händelse av separationen av huvudkopplingen.

I extrema fall, överbelastningen av dragkroken kan leda till en förtidig frikoppling av den utrustning som bogseras, oavsett om det är en släpvagn, låda, husvagn eller cykelhållare. Som ett resultat av detta, den kan också leda till allvarliga eller livshotande skador till person, antingen inom dragfordonet och / eller oskyldiga åskådare, som finns i området vid den tiden.

ACPS Automotive kan inte hållas ansvarig för någon skada på produkten som orsakas av en felaktig användning, eller användningen som är andra än den avsedda användningen (inklusive överbelastning) av användaren eller personen, för vilken användaren är ansvarig.

Fästpunkterna, som anges som standard, måste följas. De nationella riktlinjer för det officiellt godkännandet av tillbehör måste också beaktas.

Alla våra produkter är kontrollerade vid leverans med en viktkontroll-system. I fall av saknade beståndsdelar kan vi endast acceptera en begäran om ersättning med viktkontroll-klistermärke. Garanti gäller endast för nya dragkrokar och tillbehör. Monteringen av begagnade dragkrokar är förbjudet, och kan leda till livshotande skador till person, där ACPS Automotive inte kan hållas ansvarig.

- PL** W przypadku korzystania z zaczepu kulistego należy obowiązkowo przestrzegać przepisów producenta dotyczących maksymalnej masy przyczepy oraz maksymalnego pionowego obciążenia zaczepu, jak instrukcja użycia i dokumentacja WVTA. Proszę zapytać dystrybutora/miejscowego sprzedawcy, jaka jest maksymalna masa ciągniona Waszego samochodu. Specyfikacje dla zaczepu kulowego nie mogą być przekroczone.

Przed holowaniem w każdym przypadku należy zapewnić dodatkowe połączenie, łańcuch bezpieczeństwa, który umożliwiają automatyczne zatrzymanie się przyczepy w przypadku oderwania się haka.

W skrajnych przypadkach, przeciążenie zaczepu kulistego może spowodować uwolnienie się sprzętu ciągnionego, a więc przyczepy, przyczepy kempingowej lub uchwytu na rower. Może to spowodować poważne lub śmiertelne obrażenia ciała osób znajdujących się w pojeździe ciągnącym i/lub przebywających w pobliżu przypadkowych przechodniów.

ACPS Automotive nie ponosi odpowiedzialności za ewentualne uszkodzenia produktu, które powstały w wyniku błędnego lub niewłaściwego użytkowania (w tym przeciążenia), spowodowanego przez użytkownika, lub inne osoby, za które użytkownik jest odpowiedzialny.

Od określonych, jako standard punktów mocowania nie należy odbiegać. Należy również przestrzegać krajowych wytycznych oficjalnego zatwierdzenia akcesoriów.

Przed transportem wszystkie nasze produkty regulowane są systemem kontroli wagi. W przypadku braku jakiejś części proszę o uzupełnienie jesteśmy w stanie spełnić wyłącznie po przedstawieniu naklejki zaświadczonej kontrolą wagi. Gwarancja dotyczy jedynie nowego haka i akcesoriów. Zastosowanie używanych, odkupionych akcesoriów jest WZBRONIONA i zagraża życiu, ACPS Automotive nie ponosi za to odpowiedzialności.

H A vonóhorog használata esetén a jármű gyártójának a megengedett maximális vontatott súlyra és a maximális függőleges gömbterhelésre vonatkozó előírásait, mint a jármű használati utasítása és WVTA dokumentációja, kötelezően be kell tartani. Kérdezze meg gépjármű-kereskedőjét/helyi forgalmazóját, mennyi az Ön autója által maximálisan vontatható súly. A vonóhorogra vonatkozó előírásokat tilos túllépni.
Vontatás előtt minden esetben biztosítsa a másodlagos kapcsolódást, biztonsági lánc, amik lehetővé teszik a pótkocsi automatikus megállását a vonógömb leválása esetén.

Szélsőséges esetben a vonóhorog túlterhelése a vontatott berendezés, tehát az utánfutó, lakókocsi vagy kerékpártartó elszabadulását eredményezheti. Ez pedig súlyos vagy halálos kimenetelű sérülést okozhat a vontató járműben tartózkodó személyeknek és/vagy a területen tartózkodó véletlen nézelődőknek.

Az ACPS Automotive nem vonható felelősségre a termék olyan esetleges hibáiért, amelyeket helytelen vagy nem rendeltetésszerű használat okozott (többek között túlterhelés), akár a felhasználó, akár olyan személy részéről, akiért a felhasználó felelősséggel tartozik.

A szabványosként meghatározott rögzítési pontoktól eltérni nem lehet.
A tartozékok hatósági jóváhagyására vonatkozó nemzeti irányelveket is be kell tartani.

Kiszállítás előtt valamennyi termékünket súlyellenőrző rendszerrel állítjuk be.
Hiányzó alkatrész esetén, csak a súlyellenőrzés megtörténtét igazoló matrica ellenében áll módunkban eleget tenni a pótlásra vonatkozó kérésnek. A garancia csak új vonóhorgokra és tartozékokra érvényes. Használt, másodkézből származó termék használata TILOS és életveszélyes, amiért az ACPS Automotive nem vonható felelősségre.

RU В случае пользования фаркопом Вы должны соблюдать инструкции производителя автомобиля в связи с допустимым максимальным буксируемым грузом и максимальной вертикальной нагрузкой автомобиля, инструкции по эксплуатации а также документацию WVTA. Спросите у местного дилера/распределителя какой максимальный груз можно буксировать Вашим автомобилем. Вы не должны превышать технические характеристики фаркопа.

Перед буксировкой, обязательно присоедините вторичное сцепление, страховочную цепь к заводским точкам, что обеспечит автоматическую остановку прицепа в случае рассоединения главной муфты сцепления.

Крайняя перегрузка прицепа может вызвать его отключение, независимо от того, будет ли это прицеп, коробка, караван или держатель велосипеда. Кроме того, в таких случаях люди, сидящие в автомобиле и/или невинные прохожие, находящиеся в то время вблизи автомобиля могут получить смертельные или серьезные травмы.

ACPS Automotive не несет ответственности за любые дефекты продукта, которые возникли вследствие несоответственного пользования или пользования не по назначению (включая перегрузку) пользователем или любым лицом, за которым пользователь несет ответственность.

Определенные в качестве стандарта точки крепления должны соблюдаться. Государственные руководящие принципы, касающиеся официального утверждения аксессуаров также должны соблюдаться.

После отправки все наши продукты контролируются системой управления веса.
В случае недостающих частей мы принимаем запрос о замене только с наклейкой контроля веса.
Гарантия действительна только для новых фаркопов и аксессуаров. Монтаж старых фаркопов запрещен, ибо это может вызвать смертельные травмы, поэтому за это ACPS Automotive не несет ответственности.

(CZ) 036-403 Návod k montáži:

1. Podle příloženého seznamu zkontrolovat jednotlivé součásti tažného zařízení. Pokud je to nezbytné, odstranit ze styčných bodů v zavazadlovém prostoru ochranný prostředek
2. Odmontujte zadní světlá, nárazník a nárazníkovou výztuž (tu už v budoucnu nebudete potřebovat).
3. Jen v případě modelu Mazda 6 Estate: Odřežte ze zadní stěny 2 ks šroubů M6, tak jak to uvádí obr. 2. V zájmu umožnění montáže tažného zařízení.
4. Nalakujte místo nosníku nárazníkové výztuže.
5. Odvěste buben výfuku ze zadního i předního gumového kozlíku, spust'te ho níže a tak podepřete buben výfuku.
6. Odsuňte tepelný štít, abyste se dostali k vnější straně podvozkového trámu a poté ze dvou otvorů na boku podvozkového rámu odstraňte ochrannou lepicí pásku.
7. Deštičky držící výfuk (**7,8**) umístěte na jejich místo na pravé i levé straně a připevněte je šrouby z odstraněné nárazníkové výztuže.
8. Do podvozkového trámu umístěte pravou i levou postranní desku (**4,5**), které pak v bodech „a” volně připevněte pomocí příložených spojovacích elementů tak, jak to uvádí výkres. Dbejte na to, aby díl (**6**) přesně dosedl na dno podvozkového trámu, viz. obr. 1.
9. Těleso tažného zařízení (**1**) volně upevněte pomocí příložených spojovacích prvků v bodech „b”, tak jak to uvádí výkres.
10. Namontujte držák pro tažnou kouli (**2**) a plech pro zásuvky tažného háku (**3**) na korpus tažného háku.
11. Tažné zařízení nastavte do středové polohy a fixně dotáhněte všechny šrouby:
M12 (10.9) 117 Nm
M12 (8.8) 79 Nm
12. Vystřihněte nárazník podle příložené výstřihové šablony (viz. obr. 3.).
13. Namontujte zpět všechny součástky, které byly během montáže odstraněny (s výjimkou nárazníkové výztuže).
14. Po ujetí zhruba 1000 km dotáhnout všechny šrouby a matice na výše uvedené hodnoty točivého momentu.
15. Firma ACPS Automotive nenes zodpovědnost za jakoukoliv závadu na výrobku způsobenou nesprávným zacházením na straně uživatele nebo osoby za kterou je zodpovědný.
16. Montáž tažného zařízení smí být vykonaná jen v odborné dílně.

(D) 036-403 Anbauanweisung:

1. Die Anhängavorrichtung auspacken und die Befestigungsteile auf Vollständigkeit überprüfen. Im Bereich der Befestigungspunkte den Unterbodenschutz entfernen.
2. Die Rücklichter abmontieren, dann ebenso den Stoßdämpfer und die Stoßdämpfereinlage (diese wird in Zukunft nicht mehr benötigt).
3. Ausschließlich im Fall des Mazda 6 Estate: An der Rückwand die 2 M6-er Schrauben abschneiden, nach Zeichnung 2. Um den Schlepphaken montieren zu können.
4. Die Stelle der Auflagefläche der Stoßdämpfereinlage markieren.
5. Die Auspufftrommel aus dem vorderen und hinteren Gummibock aushängen, herunterlassen und so den Auspuff abstützen.
6. Die Wärmeschutzplatte beiseite ziehen, damit man an die Außenseite des Fahrgestellrahmens herankommt, dann die Schutzklebestreifen von den zwei Bohrungen an der Seite des Fahrgestellrahmens abziehen.
7. Die Auspuffhalteplatten (**7,8**) an der linken und rechten Seite anbringen und mit den werksseitigen Schrauben der Stoßdämpfereinlage befestigen.
8. Die linke und rechte Seitenplatte (**4,5**) in den Fahrgestellrahmen einsetzen, dann an den Punkten „a” lose befestigen, mit den beigelegten Verbindungselementen, der Zeichnung entsprechend. Darauf achten, dass das Teil Nr. **6** genau auf dem Boden des Fahrgestellrahmens aufliegt, siehe beigelegte Zeichnung Nr. 1.
9. Den Schlepphakenkörper (**1**) lose an den Punkten „b” befestigen, mit den beigelegten Verbindungselementen, der Zeichnung entsprechend.
10. Das Schleppkugelgehäuse (**2**) und die Steckplatte (**3**) an den Schlepphakenkörper montieren.
11. Den Schlepphaken in der Mitte ausrichten, dann alle Schrauben festziehen:
M12 (10.9) 117 Nm
M12 (8.8) 79 Nm
12. Den Stoßdämpfer entsprechend der beigelegten Scheidschablone ausschneiden (siehe Zeichnung 3).
13. Alle vorher entfernten Teile wieder an das Auto zurückmontieren (mit Ausnahme der Stoßdämpfereinlage).
14. Nach ca. 1000 km die Bolzenverbindungen, wie angegeben, nachziehen.
15. Für einen Mangel am Produkt, der durch den Fahrzeughalter oder eine andere Person aufgrund unsachgemäßer Benutzung verursacht wurde, übernimmt ACPS Automotive keine Haftung. (art. 185 lid 2 N.B.W.)
16. Die Montierung des Schlepphakens darf ausschließlich durch eine Fachwerkstatt durchgeführt werden.

(DK) 036-403 Montagevejledning:

1. Fjern de dele og monteringsmaterialer, der sidder på trækkrogen. Eventuelt kit på fastgørelsespunkterne fjernes.
2. Afmonter baglygteenhederne, kofangeren og inderkofangeren (der bliver ikke brug for inderkofangeren fremover).
3. Kun for Mazda 6 Estate: Skær de 2 bolte M6 på bagpanelet af som vist på fig. 2. For at lette trækkrogens montage.
4. Mal inderkofangerens tidligere plads.
5. Tag lydporten af fra gummibeslag foran og bagved, sænk den ned og afstiv udstødningsrøret.
6. Træk varmeskjoldet til side for at kunne nå chassissets yderside og fjern beskyttelsesbåndet fra de to huller på chassissets side.
7. Sæt udstødningsstøtterne (7,8) på højre og venstre side på plads og fastgør dem med inderkofangerens bolte.
8. Placer den højre og venstre sideplade (4,5) i chassisset og fastgør dem løst i punkterne "a" vha. medfølgende befæstelselementer iflg. tegning. Pas på, at beslag 6 sidder præcist på chassissets bund, jf. figur 1.
9. Fastgør tværvangen (1) løst i punkterne "b" vha. medfølgende befæstelselementer iflg. tegning.
10. Monter trækkuglehuset (2) og stikdosepladen (3) på anhængertrækket.
11. Juster trækkrogen i midten og efterspænd alle bolte:

M12 (10.9)	117 Nm
M12 (8.8)	79 Nm
12. Skær kofangeren ud ifølge den medfølgende skabelon (ifølge figur 3.).
13. Sæt alle dele på plads igen (undtagen inderkofangeren).
14. Det er nødvendigt at efterspænde møtrikkerne efter ca. 1000 km.
15. ACPS Automotive kan ikke gøres ansvarlig for mangler ved produktet, der er opstået som følge af skyld eller ukyndig anvendelse af brugeren eller en person, som han er ansvarlig for (§ 185, stk. 2 N.B.W. (hollandsk privatret)).
16. Die Montierung des Schlepphakens darf ausschließlich durch eine Fachwerkstatt durchgeführt werden

(E) 036-403 Instrucciones de montaje:

1. Sacar las piezas y el material de sujeción incluidos en el gancho de remolque. Si procede, retirar el pegamento existente en los puntos de sujeción.
2. Desmonte las lámparas posteriores, después el parachoques y el parachoques interior (a este ya no lo vamos a necesitar más).
3. Exclusivamente en el caso del Mazda 6 Estate: Recorte de la pared posterior los 2 tornillos M6, en base de la figura 2. En interés del montaje del gancho de remolque.
4. Pinte el lugar de sostén del parachoques interior.
5. Descuelgue el silenciador del caballete de goma delantero y trasero también, bájelo un poco y fije así el tubo de escape.
6. Aparte la pantalla térmica para que pueda alcanzar la parte exterior de la barra del chasis, después quite las etiquetas adhesivas protectoras que están en los dos huecos laterales de la barra del chasis.
7. Coloque en su sitio las láminas de soporte del tubo de escape (7,8) en la parte derecha e izquierda y fíjelo con los tornillos de fábrica del parachoques interior.
8. Coloque en la barra del chasis las láminas derechas e izquierdas (4,5), después fíjelos con laxitud en los puntos "a" con los elementos de enlace adjunto, en base de la figura. Tenga cuidado de que el accesorio 6 se ajuste exactamente a la parte inferior de la barra del chasis, ver la figura 1.
9. Fije con laxitud al cuerpo del gancho de remolque (1) en los puntos "b" con los elementos de enlace adjunto en base de la figura.
10. Monte a la casa de la bola de remolque (2) y a la lámina de soporte del enchufe (3) al cuerpo del gancho de remolque.
11. Ajuste a la posición central al gancho de remolque, después fije bien todos los tornillos:

M12 (10.9)	117 Nm
M12 (8.8)	79 Nm
12. Recorte el parachoques según el patrón de recorte adjunto (ver figura 3).
13. Vuelva a montar todos los accesorios que quitó (excepto el parachoques interior).
14. Cada 1000 km de uso es necesario comprobar las conexiones del perno (según los pares de apriete dados).
15. ACPS Automotive no asume responsabilidad de ningún tipo por defectos en el producto causados por o debidos a un uso imprudente, tanto por parte del usuario como de cualquier persona bajo su responsabilidad (art. 185, párrafo 2 N.B.W. (Código Civil Holandés)).
16. El montaje del gancho remolque puede ser efectuado solo por oficina profesional.

(F) 036-403 Description du montage:

1. Séparer les différents éléments d'attelage. Enlever le mastic de protection autour des points de fixation.
2. Démonter les lampes arrières puis le pare-chocs et la pièce intercalée du pare-chocs (elle ne sera plus nécessaire).
3. Exclusivement dans le cas de Mazda 6 Estate: Découper les deux pièces de vis M6 de la paroi arrière selon figure 2. Afin d'assurer que l'attelage peut être monté.
4. Peindre la place de la patte de la pièce intercalée du pare-chocs.
5. Décrocher le pot d'échappement des supports en caoutchouc avant et arrière, descendre-le et et béquiller-le.
6. Tirer la plaque de protection contre la chaleur à part, pour pouvoir accéder au côté extérieur de la poutre du châssis, et enlever la bande adhésive protégeant les deux trous sur le côté de la poutre du châssis.
7. Placer les plaques (7,8) supportant le pot d'échappement à leur place aux côtés gauche et droit et fixer-le par les vis originales de la pièce intercalée du pare-chocs.
8. Insérer les plaques latérales droite et gauche (4,5) dans la poutre du châssis et fixer-les lâchement aux points „a” par les éléments de fixation fournis selon le dessin. Veiller que la pièce no. 6 se couche exactement sur la partie inférieure de la poutre du châssis, voir sur la figure no. 1 ci-jointe.
9. Fixer lâchement le corps de l'attelage (1) aux points „b” par les éléments de fixation fournis selon le dessin.
10. Monter la boîte de l'attelage (2) et la plaque de support fiche (3) sur le corps de l'attelage.
11. Ajuster l'attelage en position centrale et serrer toutes les vis fixes:
M12 (10.9) 117 Nm
M12 (8.8) 79 Nm
12. Découper le pare-chocs selon le gabarit de coupe fourni (voir figure 3).
13. Remonter toutes les pièces enlevées sur la voiture (à l'exception de la pièce intercalée du pare-chocs).
14. Il est conseillé de vérifier le serrage de toute la boulonnerie après 1000 Km de traction.
15. ACPS Automotive décline toute responsabilité concernant des défauts éventuels de cet attelage qui seraient causés par une mauvaise utilisation. Seul l'utilisateur est responsable.
16. Le crochet de remorquage ne peut être monté que par un garage spécialisé.

(SF) 036-403 Asennusohjeet:

1. Pura vetokoukku pakka us ja tarkista listasta, että kaikki asennuksessa tarvittavat osat löytyvät. Jos tarpeellista poista alustansuojaus kiinnityskohdista.
2. Irrota takavalot, sekä puskuri ja sisäpuskuri (tätä ei tästedes tarvita).
3. Pelkästään Mazda 6 Estate:n tapauksessa: Leikkaa 2 kpl M6 ruuvia takaseinältä, kuvan 2. mukaisesti. Jotta vetokoukku olisi helpompaa asentaa.
4. Maalaa sisäpuskurin pohjan paikka.
5. Irrota pakoputki etu- ja takakumipitimestäkin, laske se alemmaksi ja nojaa pakoputki näin.
6. Siirrä lämpösuojalevy pois jotta pääset alustatangon ulkopuolen luokse, ja poista suojaliimakaista alustatangon sivulla olevasta kahdesta reiästä.
7. Asenna pakoputken konsolilevyt (7,8) paikoilleen oikealla ja vasemmalla sivulla ja kiinnitä sisäpuskurin tehtaan ruuveilla.
8. Asenna oikea ja vasen sivulevy (4,5) alustatankoon ja kiinnitä ne löysästi pisteisiin „a” oheisilla sitomaelementeillä kuvan mukaisesti. Varo että osa 6 sopii tarkkaan alustatangon pohjaan niin kuin oheisella kuvalla 1.
9. Kiinnitä vetokoukku (1) löysästi pisteistä „b” oheisilla sitomaelementeillä kuvan mukaisesti.
10. Asenna vetokuulan kehys (2) ja pistokkeenpitolevy (3) vetokoukkuun.
11. Aseta vetokoukku keskiasentoon ja kiristä kaikki ruuvit:
M12 (10.9) 117 Nm
M12 (8.8) 79 Nm
12. Leikkaa puskuri oheisen kaavan mukaisesti (katso kuva 3).
13. Asenna kaikki irrotetut osat takaisin autoon (paitsi sisäpuskuria).
14. Tuhannen kilometrin jälkeen kiristys tarkistettava.
15. ACPS Automotiveia ei voida pitää vastuullisena aine- tai henkilövahingoista, jotka johtuvat väärästä asennuksesta tai väärästä käytöstä (artikla 185 kohta 2 NBW).
16. Vetokoukun saa asentaa vain ammattihuoltopaja.

(GB) 036-403 Fitting instructions:

1. Unpack the towing bracket and check its contents against the parts list. If necessary, remove the underseal from around the fitting points of the luggage compartment / frame members.
2. Dismount the rear lights, and then the bumper and the inside bumper (it will no longer be used).
3. Solely for Mazda 6 Estate: Cut down 2 pc M6 screws from the rear panel in accordance with Figure 2. For the assembly of the towing hook.
4. Paint the place of the support of the inside bumper.
5. Uncouple the exhaust muffler from both the front and rear rubber brackets, lower and so support the exhaust.
6. Pull the heat shield aside so that you can access the outer side of the frame member, and then remove the protective adhesive tape from two holes in the side of the frame member.
7. Put the exhaust-supporting plates (7,8) in place in the right and left sides, and fix them with the factory made bolts of the inside bumper.
8. Place the right and left (4,5) sideplates into the frame member, and then loosely fix them at points "a" with the attached bonding units in accordance with the drawing. Take care that part 6 should lean up exactly on the bottom of the frame member, see the attached Figure 1.
9. Loosely fix the crossbar (1) at points „b” with the attached bonding units in accordance with the drawing.
10. Mount the towing ball housing (2) and the socket plate (3) onto the towing hook body.
11. Adjust the towing hook into mid-position, and then tighten all the screws:
M12 (10.9) 117 Nm
M12 (8.8) 79 Nm
12. Cut out the bumper in accordance with the attached template (see Figure 3).
13. Remount all the removed parts onto the car (except for the inside bumper).
14. After about 1000 km use, re-tighten the bolts and nuts to the specified torque.
15. ACPS Automotive cannot be held responsible for any defects in the product caused by fault or by any injudicious use whatever of the user or a person he is liable for. (sect. 185. art. 2 N.B.W.)
16. Only specialised services are authorised to install drawhooks.

(H) 036-403 Szerelési utasítás:

1. Csomagolja ki a vonóhorgot és a tartozékokat, majd vizsgálja át minden darabját. Ha szükséges, a rögzítő pontok területén a védőragasztót távolítsa el.
2. Szerelje le a hátsó lámpákat, majd a lökhárítót és a lökhárító betétet (erre a továbbiakban nem lesz szükség).
3. Kizárólag Mazda 6 Estate esetében: Vágja le a hátfalról a 2 db M6-os csavart, az 2. ábra alapján. A vonóhorog szerelhetőségének érdekében.
4. Fesse le a lökhárítóbetét talpának a helyét.
5. Akassza ki a kipufogódobot az első és hátsó gumibakról is, engedje letebb és úgy támassza ki a kipufogót.
6. Húzza félre a hővédő lemezt, hogy hozzáférhessen az alvázgerenda külső oldalához, majd távolítsa el az alvázgerenda oldalán lévő két furatról a védő ragasztócsíkot.
7. Helyezze fel a kipufogótartó lemezeket (7,8) jobb-bal oldalon a helyére és rögzítse a lökhárítóbetét gyári csavarjaival.
8. Helyezze be az alvázgerendába a jobb és bal (4,5) oldallemeszt, majd lazán rögzítse az „a” pontokon a mellékelt kötőelemekkel a rajz alapján. Ügyeljen, hogy a 6-os alkatrész pontosan felfeküdjön az alvázgerenda aljára, lásd a mellékelt 1. ábrán.
9. Lazán rögzítse a vonóhorogtestet (1) a „b” pontokon a mellékelt kötőelemekkel a rajz alapján.
10. Szerelje fel a vonógömbházat (2) és a dugaljtartó lemezt (3) a vonóhorogtestre
11. Igazítsa középhelyzetbe a vonóhorgot, majd húzza fixre az összes csavart:
M12 (10.9) 117 Nm
M12 (8.8) 79 Nm
12. Vágja ki a lökhárítót a mellékelt kivágósablon alapján (lásd.: 3. ábra).
13. Szereljen vissza minden eltávolított alkatrészt az autóra (kivéve a lökhárítóbetétet).
14. Körülbelül 1000 vontatott kilométer után a vonóhorog rögzítő csavarjainak feszességét ellenőrizni kell, és szükség esetén utánhúzni a megfelelő nyomatékkal.
15. A ACPS Automotive garanciát vállal, kivéve a nem rendeltetés szerinti használatból adódó hibákért. (art. 185 lid 2 N.B.W)
16. A vonóhorog felszerelését kizárólag szakműhely végezheti.

(I) 036-403 Istruzioni di montaggio:

1. Aprire l'imballaggio della struttura di traino e controllare il contenuto a fronte dell'elenco componenti. Se necessario, rimuovere il mastice di protezione intorno ai punti di fissaggio.
2. Smontare le luci posteriori, poi il paraurti e l'inserito del paraurti (di questo in seguito non vi sarà più bisogno).
3. Esclusivamente nel caso della Mazda 6 Estate: tagliare dalla parete posteriore i 2 bulloni M6, in base alla figura 2. Per la montabilità del gancio di traino.
4. Dipingere il punto dell'attacco dell'inserito del paraurti.
5. Staccare la marmitta dal primo e dall'ultimo cavalletto di gomma, lasciarla scendere e puntellare così il tubo di scappamento.
6. Mettere a parte la piastra di protezione termica per poter avere l'accesso al lato esterno dell'asse del telaio, poi rimuovere la striscia adesiva dai due fori presenti sul lato dell'asse del telaio.
7. Collocare le piastre reggitubo di scappamento (7,8) sul lato destro e sinistro al loro posto e fissare l'inserito del paraurti con i bulloni di fabbrica.
8. Inserire nell'asse del telaio le piastre laterali destra e sinistra (4,5), poi fissarle ai punti „a” senza stringere con gli elementi di collegamento inclusi in base al disegno. Porre attenzione a che il componente 6 combaci esattamente al fondo dell'asse del telaio, vedi figura 1 dell'allegato.
9. Fissare senza stringere il blocco del gancio di traino (1) ai punti „b” con gli elementi di collegamento inclusi in base al disegno.
10. Montare la cassa della sfera di trazione (2), e la lastra di sostegno della presa (3) sul corpo del gancio di trazione .
11. Regolare il gancio di traino in posizione centrale, poi stringere tutti i bulloni:
M12 (10.9) 117 Nm
M12 (8.8) 79 Nm
12. Tagliare il paraurti secondo la sagoma di ritaglio allegata (vedi disegno no. 3).
13. Rimontare tutti i pezzi dell'automobile rimossi (tranne l'inserito del paraurti).
14. Verificare il serraggio di tutti i bulloni dopo i primi 1000 Km. di traino.
15. La ACPS Automotive declina ogni responsabilità per errato o imperfetto montaggio del dispositivo di traino, come pure per uso errato o improprio dello stesso.
16. L'installazione del gancio di traino deve essere effettuata esclusivamente da tecnici specializzati.

(N) 036-403 Monteringsveiledning:

1. Fjern vedlagte deler og festemateriell fra tilhengerfestet. Fjern eventuelt kitt som måtte finnes seg på festepunktene.
2. Demonter de bakre lampene, støtfangeren og støtfangerinnlegget (det siste trenger du ikke lenger).
3. Kun i tilfelle Mazda 6 Estate: Skjær de 2 M6 boltene ned fra bakveggen i henhold til bilde 2. For å få bedre plass til montering av tilhengerfestet.
4. Merk plassen for undersiden av støtfangerinnlegget.
5. Demonter eksospotten fra den fremre og bakerste gummiopphengen, senk den ned og støtt eksospotten.
6. Brett varmeskjoldet for å få bedre plass ved ytre siden av chassisvangen, og fjern teipen fra de to hullene på chassisvangens side.
7. Sett platene (7,8) på plass både på den venstre og den høyre siden, og fest dem ved hjelp av støtfangerinnleggets fabrikkbolter.
8. Sett den høyre og venstre sideplatene (4,5) inn i chassisvangen, og fest dem løst ved punktene „a” ved hjelp av de vedlagte festeelementene og i henhold til bildet. Pass på at delen 6 skal settes nøyaktig imot undersiden av chassisvangen, jfr. bilde 1.
9. Fest tilhengerfestet (1) løst ved punktene „b” ved hjelp av de vedlagte festeelementene og i henhold til bildet.
10. Monter kuledelen (2) og kontaktholderen (3) på tilhengerfestet.
11. Sett tilhengerfestet i riktig stilling i midten og trekk alle boltene godt til:
M12 (10.9) 117 Nm
M12 (8.8) 79 Nm
12. Lag en utsparring i støtfangeren ved hjelp av den vedlagte sjablongen (jf. bilde 3.).
13. Sett alle demonterte delene tilbake på plass igjen (unntatt støtfangerinnlegget).
14. Det er nødvendig å etterstramme boltforbindelsene etter ca. 1000 km (i henhold til de oppgitte tilstrammingsmomentene).
15. ACPS Automotive kan ikke stilles ansvarlig for noen mangel ved produktet som kan forårsakes av skjødesløs eller ukyndig bruk. Ansvaret er brukerens eget (paragraf 185. ledd 2 i den nederlandske sivilrettslige lovboken).
16. Montering av tilhengerfestet skal alltid utføres på fagverksted.

(NL) 036-403 Montagehandleiding:

1. Meegeleverde onderdelen en bevestigingsmaterialen van de trekhaak verwijderen. Eventueel aanwezige kit ter plaatse van de bevestigingspunten verwijderen.
2. Demonteer de achterlampen, de bumper en de binnenbumper (deze is verder niet meer nodig).
3. Uitsluitend bij Mazda 6 Estates: verwijder de 2 M6-schroeven van de achterwand aan de hand van afbeelding 2. Om de trekhaak gemakkelijker te kunnen monteren.
4. Markeer de plaats van de voet van de binnenbumper.
5. Hang de uitlaatdempers op aan de voorste en de achterste ophangrubbers, laat hem vervolgens zakken en ondersteun zo de uitlaat.
6. Trek de hittebestendige plaat zodanig opzij dat deze de buitenkant van de chassisbalk raakt en verwijder de beschermstrips van de twee boorgaten aan de zijkant van de chassisbalk.
7. Zet de platen die de uitlaat ondersteunen (7,8) aan de rechter en linker kant op hun plaats en bevestig ze met de fabrieksschroeven van de binnenbumper.
8. Plaats de rechter en linker zijplaat (4,5) in de chassisbalk en bevestig ze handvast op de punten "a" met de meegeleverde bevestigingsmaterialen, aan de hand van de tekening. Zorg ervoor dat onderdeel 6 precies op de onderkant van de chassisbalk past, zie de bijgevoegde tekening 1.
9. Bevestig de trekhaak (1) handvast op de punten "b" met de meegeleverde bevestigingsmaterialen, aan de hand van de tekening.
10. Monteer het huis van de trekkogel (2) en de onderplaat van de stekkerdoos (3) aan de trekhaak.
11. Zet de trekhaak in het midden en trek alle bouten aan:
M12 (10.9) 117 Nm
M12 (8.8) 79 Nm
12. Verwijder de bumper aan de hand van het bijgevoegde snijjabloon (zie tekening 3).
13. Monteer alle verwijderde onderdelen opnieuw (behalve de binnenbumper).
14. Het is noodzakelijk om na ca. 1000 km gebruik de boutverbindingen na te trekken (volgens gegeven aanhaalmomenten).
15. ACPS Automotive kan niet aansprakelijk worden gesteld voor enig gebrek in het produkt zoals veroorzaakt door de schuld of door welk onoordeelkundig gebruik ook van de gebruiker of een persoon voor wie hij aansprakelijk is (art. 185. lid 2 N.B.W.).
16. De montage van de trekhaak mag uitsluitend door een erkende garage uitgevoerd worden.

(PL) 036-403 Instrukcja montażu:

1. Należy rozpakować hak holowniczy i akcesoria i dokładnie sprawdzić każdą część. W okolicy punktów umocowania należy usunąć taśmę ochronną.
2. Należy zdemontować tylne lampy a następnie zderzak i wkładkę zderzaka (nie będzie ona już potrzebna).
3. Wyłącznie w przypadku modelu Mazda 6 Estate: z tylnej ścianki należy wyciąć 2 śruby M6, na podstawie rysunku 2. Aby umożliwić montaż haka holowniczego.
4. Miejsce stopki zderzaka należy zamalować.
5. Należy zdjąć rurę wydechową z przedniego i tylnego zawieszenia gumowego, opuścić niżej i w tej pozycji podeprzeć.
6. Należy odsunąć płytę termiczną, aby osiągnąć zewnętrzną stronę belki podwozia oraz usunąć taśmę ochronną z dwóch otworów znajdujących się z boku belki podwozia.
7. Płyty wspierające rurę wydechową (7,8) należy umieścić na miejscu z prawej i lewej strony i umocować za pomocą oryginalnych śrub wkładki zderzaka.
8. Prawo i lewostronną płytę boczną (4,5) należy luźno umieścić w belce podwozia, a następnie luźno zamocować w punktach „a” na podstawie rysunku, za pomocą elementów mocujących dołączonych do zestawu. Należy zwrócić uwagę, aby element nr 6 dokładnie przylegał do dolnej części belki podwozia, zobacz rysunek nr 1.
9. Blok haka holowniczego (1) należy luźno zamocować w punktach „b” na podstawie rysunku, za pomocą elementów mocujących dołączonych do zestawu.
10. Należy zamontować zaczep kulisty (2) i płytę z gniazdem wtykowym (3) na korpusie haka holowniczego.
11. hak holowniczy należy ustawić w pozycji środkowej i dokręcić wszystkie śruby:
M12 (10.9) 117 Nm
M12 (8.8) 79 Nm
12. Należy wykonać wycięcie na zderzaku na podstawie załączonego szablonu (zobacz rysunek nr 3).
13. Wszystkie usunięte części (z wyjątkiem wkładki zderzaka) należy zamontować z powrotem.
14. Po zamontowaniu haka holowniczego i przebiegu około 1000 km należy sprawdzić wszystkie śruby mocujące i w razie potrzeby dokręcić odpowiednim momentem.
15. ACPS Automotive zapewnia gwarancję, za wyjątkiem uszkodzeń powstałych w wyniku nieprawidłowego użytkowania. (art.185 lid N.B.W.)
16. Montaż haka holowniczego może wykonać wyłącznie serwis autoryzowany.

(RU) 036-403 Указания по монтажу:

1. Распакуйте фаркоп и его принадлежности, а затем проверьте каждую деталь. Если нужно, то в точках фиксации удалите защитную наклейку;
2. Демонтируйте задние фары, бампер и вкладыш бампера (в дальнейшем они не понадобятся).
3. Только в случае автомобиля Mazda 6 Estate: Вырежьте из задней стенки 2 болта М6 на основании рис. 2. Для того, чтобы фаркоп можно было монтировать.
4. Покрасьте место пяты вкладыша бампера.
5. Снимите выхлопную трубу с переднего и заднего резинового бычка, опустите ее ниже, и так подкрепите выхлопную трубу.
6. Снимите теплоизоляционную пластину, чтобы можно было добраться до внешней стороны балки шасси, после чего снимите защитную клеевую ленту с двух отверстий на стороне балки шасси.
7. Положите на место пластины, держащие выхлопную трубу (7,8) на левой и на правой стороне и прикрепите их с помощью заводских гаек вкладыша бампера.
8. Вложите левый и правый аксессуар (4, 5), в балку шасси, после чего слегка прикрепите их в точках «а» с помощью приложенных крепежных элементов, на основе рисунка. Следите за тем, чтобы деталь 6 точно прилегала ко дну балки шасси. (см. Приложенный рис. 1).
9. Слегка прикрепите тело фаркопа (1) в точках «b» с помощью приложенных крепежных элементов и аксессуаров, на основе рисунка.
10. Прикрепите к фаркопу тяговой шарик (2) и пластину, держащую штепсель (3).
11. Установите фаркоп по центру, после этого затяните все винты до упора:
M12 (10.9) 117 Nm
M12 (8.8) 79 Nm
12. Вырежьте бампер согласно приложенному шаблону вырезания (См. рис.3).
13. Установите обратно все снятые компоненты на машину (за исключением вкладыша фаркопа).
14. После пробега около 1000 км с использованием фаркопа нужно проверить затяжку всех винтов крепления фаркопа и, при необходимости, затянуть их установленным моментом затяжки;
15. Bosai даёт гарантию на фаркоп, кроме случаев, когда фаркоп использовали не по назначению (art. 185 lld 2 N.B.W);
16. Монтаж тягового крюка (фаркопа) разрешается производить исключительно специалистами и сервисами;

(S) 036-403 Monteringsinstruktion:

1. Packa upp monteringssatsen och kontrollera innehållet mot detaljbeskrivning. Om det behövs tag bort underredsmassa runt monteringspunkterna i bagageutrymmet och under bilen.
2. Montera av baklyktorna, sedan montera av stötfångaren, samt inlägget av stötfångaren (detta kommer ej att användas mer).
3. Endast i fall av Mazda 6 Estate: Klippa ned dom 2 skruvarna M6, från bakväggen, enligt teckningen 2. Till förmån för att det skall bli möjligt att montera dragkroken.
4. Måla stället, där stödet av stötfångarens inlägget fanns.
5. Häkta av ljuddämpare-trumman, från den främre och bakre gummibocken också; sedan sänka den längre ned, och stötta ljuddämparen där.
6. Dra värmeskölden åt sidan, I ändamål att kunna komma åt den yttre sidan av underrede-bjälken; sedan ta bort den skyddande klister-etiketten, från dom två borrhålen, som finns belägen på sidan av underrede-bjälken.
7. Placera upp skivorna, som behåller ljuddämparen (7,8), på vänstra sidan, och på högra sidan; sedan sätta dom fast, med hjälp av dom fabriks-skruvarna av stötfångarens inlägget.
8. Placera in sidoskivorna, som finns på vänstra sidan och på högra sidan (4,5), i underrede-bjälken; sedan sätta dom fast – endast lösligt –, vid punkterna „a”, med hjälp av dom bifogade bindelementerna, enligt teckningen. Akta, att beståndsdelen 6 skulle sitta fast precis på den undre delen av underrede-bjälken, se den bifogade teckningen 1.
9. Sätta fast – endast lösligt – kroppen av dragkroken (1), vid punkterna „b”, med hjälp av dom bifogade bindelementerna, enligt teckningen.
10. Montera huset av dragkulan (2), samt skivan, som behåller uttaget (3), på dragkrokens kroppen.
11. Placera dragkroken i mellersta position, sedan skruva fast samtliga skruvarna:
M12 (10.9) 117 Nm
M12 (8.8) 79 Nm
12. Klippa ut stötfångaren, med hjälp av dom bifogade klipp-schablonen (se teckningen 3.).
13. Montera tillbaka på fordonet samtliga beståndsdelar, som hade tagits bort (förutom inlägget av stötfångaren).
14. Det är nödvändigt att dra åt bultarna igen efter ungefär 1000 km körning (enligt angivna momentangivelser).
15. ACPS Automotive kan inte ställas till ansvar för fel på produkten som orsakats av användaren eller genom omdömeslöst bruk av produkten av användaren eller en person som han bär ansvar för (art. 185, paragraf 2 i den nederländska civilrättsbalken).
16. Monteringen av dragkroken får utföras endast av fackverkstad.

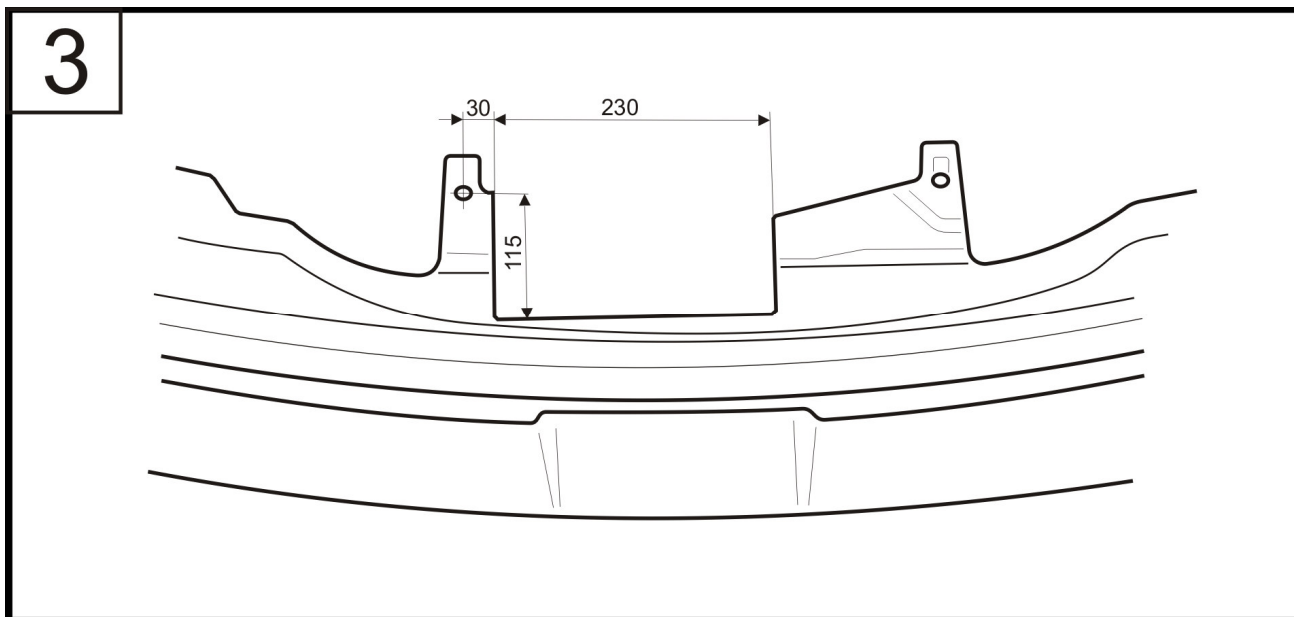
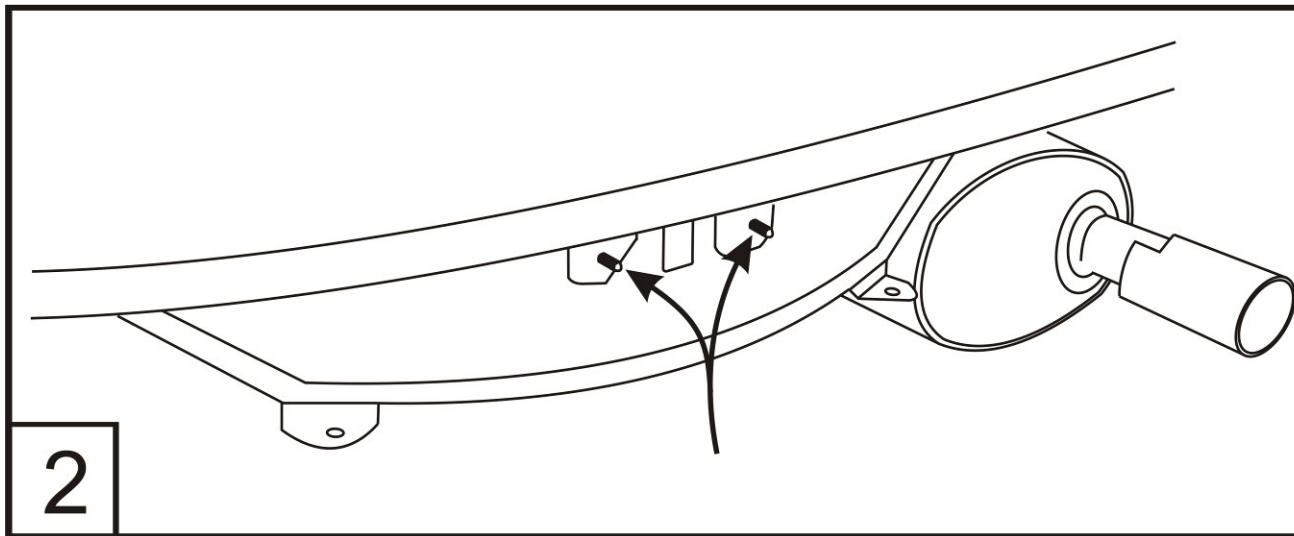

036-403