





Montagehandleiding Fitting instruction Montageanleitung Description de montage Instrucciones de montaje Montagevejledning Monteringsveiledning Monteringshandleiding Asennusohje Istruzioni di montaggio Návod k montáži	Opel Corsa  2001 →	 EC 94/20 e4 00-2419	 1825 kg	 1200 kg	 50 kg	D waarde value Wert valeur 7,1 kN	<table border="1"> <tr> <td>NL</td><td>D</td><td>GB</td><td>N</td><td>SF</td><td>I</td> </tr> <tr> <td>F</td><td>E</td><td>DK</td><td>S</td><td>CZ</td><td></td> </tr> </table>	NL	D	GB	N	SF	I	F	E	DK	S	CZ	
	NL	D	GB	N	SF	I													
F	E	DK	S	CZ															
TYPE: 033204 Ball code: 2749							(c) BOSAL 23-12-2003 Issue 01												

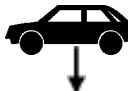
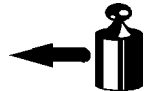

Raadpleeg uw dealer voor de max. massa die uw wagen mag trekken.

Die maximale Anhängelast ihres Fahrzeuges können Sie im Fahrzeugschein oder im Benutzerhandbuch nachlesen.

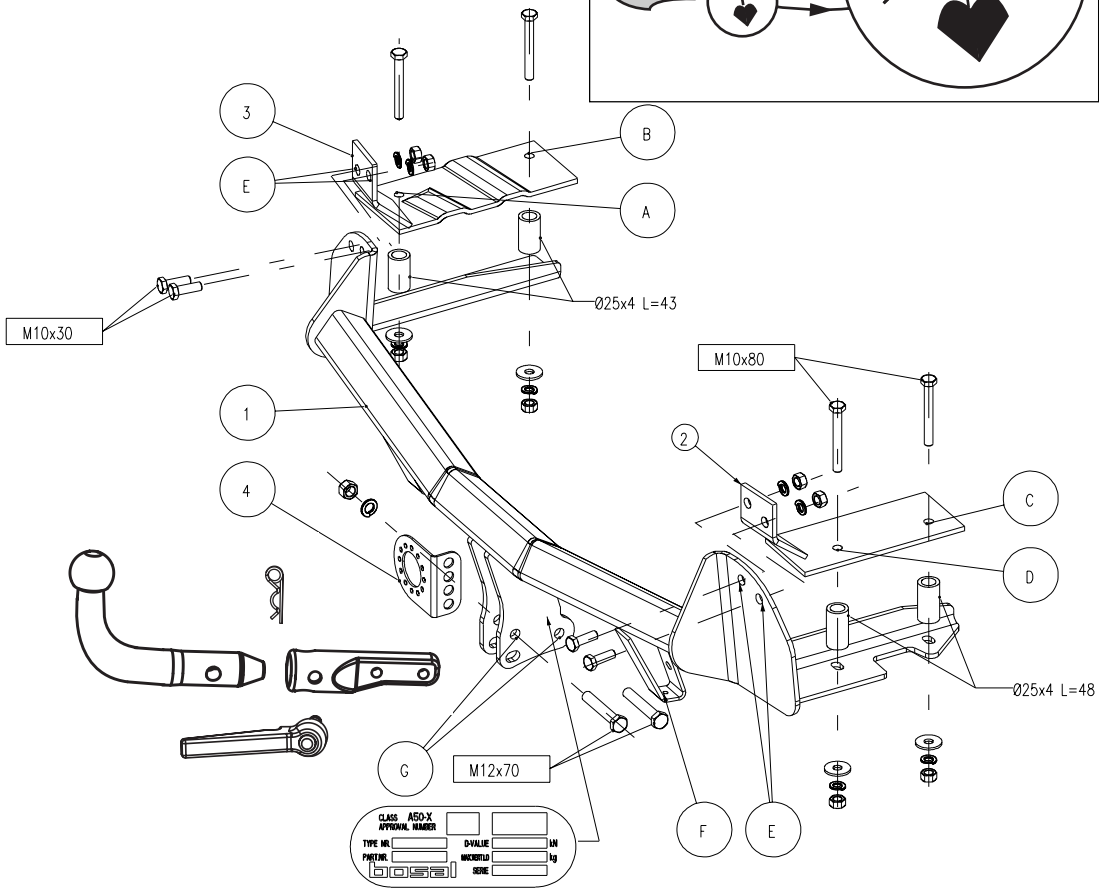
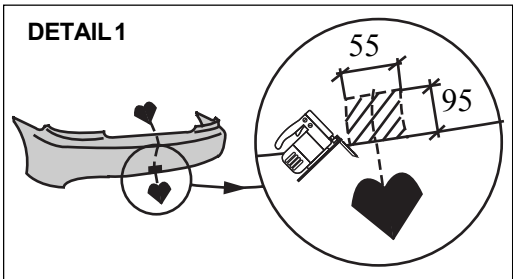
For the max. trailer weight of your car please refer to the owner's manual or your car homologation documents.

Pour connaître le poids maxi remorquable pour votre voiture consulter la notice d'utilisation de votre voiture ou la carte grise.

Consulte a su distribuidor sobre el peso máximo que puede remolcar su vehículo.

Deres forhandler vil kunne oplyse Dem om den højst tilladte vægt efter Deres køretøj.

Ta kontakt med forhandleren angående den maksimale vekt som bilen kan trekke.





Se handboken eller registreringsbevis för max släpvningsvikt för din bil.

Tarkista suurin sallittu vetopaino ajoneuvon ohjekirjasta tai rekisteriotteesta.

Per conoscere il peso massimo rimorchiabile dalla propria autovettura, fare riferimento al manuale d'istruzione od ai documenti di omologazione della vettura stessa.

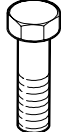
Maximální přípustná hmotnost přívěsu pro Vaše vozidlo je uvedena v technickém průkazu nebo v uživatelské příručce.

Meegeleverde onderdelen Mitgelieferte Befestigungsteile Provided parts Materiel de fixation joint	Piezas incluidas Medfølgende komponenter Vedlagt festemateriell Medföljande komponenter	Mukana tulevat osat Componenti forniti a corredo Dodané upevňovací díly
--	--	---

	4x M10x30 4x M10x80 2x M12x70		8x M10 2x M12
	8x M10 2x M12		4x M10

033204 MONTAGEHANDLEIDING

1. Meegeleverde onderdelen en bevestigingsmaterialen van de trekhaak verwijderen. Eventueel aanwezige kit ter plaatse van de bevestigingspunten verwijderen.
2. Klap t.p.v. het reservewiel de afschermmat omhoog. Klap links en rechts de zijpanelen naar binnen.
3. Verwijder de binnen- en buitenbumper. De binnenbumper, incl. bumpersteunen, komt te vervallen.
4. Verwijder in de kofferruimte t.p.v. de gaten "A" en "D" twee rubber afdichtingsdoppen.
5. Boor op het achterbord t.p.v. de gaten "E" de 4 bestaande centerpunten door op $\varnothing 10\text{mm}$. Vergroot vervolgens de gaten naar $\varnothing 15\text{mm}$.
6. Boor in de kofferruimte t.p.v. de gaten "B" en "C" de bestaande centerpunten door op $\varnothing 10\text{mm}$. Vergroot vervolgens de gaten, **alleen aan de binnenzijde**, naar $\varnothing 26\text{mm}$.
7. Schuif de onderhaak "1" in de chassisbalken. Plaats in de kofferruimte t.p.v. de gaten "A" en "B" 2 afstandsbussen (L=43mm). Plaats binnenplaat "3" in de kofferruimte. Monteer t.p.v. de gaten "A" en "B" 2 bouten M10x80, incl. carrossereringen, veerringen en moeren. Monteer t.p.v. de gaten "E" 2 bouten M10x30 incl. veerringen en moeren.
8. Plaats in de kofferruimte t.p.v. de gaten "C" en "D" 2 afstandsbussen (L=48mm). Plaats binnenplaat "2" in de kofferruimte. Monteer t.p.v. de gaten "C" en "D" 2 bouten M10x80, incl. carrossereringen, veerringen en moeren. Monteer t.p.v. de gaten "E" 2 bouten M10x30, incl. veerringen en moeren.
9. Maak een uitsparing in de bumper volgens detail 1.
10. Monteer de buitenbumper terug. Gebruik de originele bumperclips t.p.v. de gaten "F".
11. Monteer t.p.v. de gaten "G" de kogelbehuizing en stekkerdoosplaat "4" m.b.v. 2 bouten M12x70, incl. veerringen en moeren.
12. Zet de trekhaak vast. Hierbij de volgende aanhaalmomenten hanteren:
M10 -46Nm
M12 -79Nm
Het is noodzakelijk om na ca. 1000 km gebruik de boutverbindingen na te trekken (volgens gegeven aanhaalmomenten).
13. Herplaats alle onder punt 2 genoemde onderdelen.
14. Bosal kan niet aansprakelijk worden gesteld voor enig gebrek in het produkt zoals veroorzaakt door de schuld of door welk onoordeelkundig gebruik ook van de gebruiker of een persoon voor wie hij aansprakelijk is (art. 185, lid 2 N.B.W.).

033204 FITTING INSTRUCTIONS

1. Unpack the towing bracket and check its contents against the parts list. If necessary, remove the underseal from around the fitting points of the luggage compartment/frame members.
2. Fold up the screening mat at the spare wheel. Fold in at the LH and the RH side panels.
3. Remove the inside and outside bumper. The inside bumper, including the bumper supports, will no longer be used.
4. Remove 2 rubber caps in the luggage compartment at the holes "A" and "D".
5. Drill at the rear-panel, at the holes "E", the 4 existing centre punches to $\varnothing 10\text{mm}$. Enlarge the holes to $\varnothing 15\text{mm}$.
6. Drill in the luggage compartment, at the holes "B" and "C", the centre punches to $\varnothing 10\text{mm}$. Enlarge, **only at the inside**, the holes to $\varnothing 26\text{mm}$.
7. Slide the crossbar "1" in the frame members. Place in the luggage compartment, at the holes "A" and "B", 2 distance tubes (L=43mm). Place reinforcement plate "3" in the luggage compartment. Mount at the holes "A" and "B" 2 bolts M10x80, large washers, spring washers and nuts. Mount at the holes "E" 2 bolts M10x30, spring washers and nuts.
8. Place in the luggage compartment, at the holes "C" and "D", 2 distance tubes (L=48mm). Place reinforcement plate "2" in the luggage compartment. Mount at the holes "C" and "D" 2 bolts M10x80, large washers, spring washers and nuts. Mount at the holes "E" 2 bolts M10x30, spring washers and nuts.
9. Make a recess in the bumper according detail 1.
10. Remount the outside bumper. Use the original bumperclips at the holes "F".
11. Mount the ball housing and socket plate "4" at the holes "G" using 2 bolts M12x70, spring washers and nuts.
12. Secure the towbar using a torque-wrench. Torque the bolts as follows:
M10 -46Nm
M12 -79Nm
After about 1000 km use, re-tighten the bolts and nuts to the specified torque.
13. Replace all of the parts removed in point 2.
14. Bosal cannot be held responsible for any defects in the product caused by fault or by any injudicious use whatever of the user or a person he is liable for. (sect. 185, art. 2 N.B.W.)

033204 DESCRIPTION DU MONTAGE

1. Séparer les différents éléments d'attelage. Enlever le mastic de protection autour des points de fixation.
2. Rebatte, au niveau de la roue de secours, le tapis de protection vers le haut. Rebatte les supports latéraux gauche et droit vers l'intérieur.
3. Enlever le pare chocs intérieur et extérieur. Le pare chocs intérieur et les supports du pare chocs ne seront pas réutilisés.
4. Enlever 2 bouchons caoutchouc au niveau des trous "A" et "D" dans le coffre.
5. Percer le panneau arrière, au niveau des trous "E", les 4 coup de pointe existant au $\varnothing 10\text{mm}$. Agrandir les trous au $\varnothing 15\text{mm}$.
6. Percer dans le coffre au niveau des trous "B" et "C" les coup de pointe existant au $\varnothing 10\text{mm}$. Agrandir, **seul du côté intérieur**, les trous au $\varnothing 26\text{mm}$.
7. Glisser la traverse "1" dans le longeron du châssis. Placer dans le coffre au niveau des trous "A" et "B" 2 entretoises (L=43mm). Placer la plaque intérieure "3" dans le coffre. Monter au niveau des trous "A" et "B" 2 boulons M10x80, les rondelles de carrosserie, les rondelles grower et les écrous. Monter au niveau des trous "E" 2 boulons M10x30, les rondelles grower et les écrous.
8. Placer dans le coffre au niveau des trous "C" et "D" 2 entretoises (L=48mm). Placer la plaque intérieure "2" dans le coffre. Monter au niveau des trous "C" et "D" 2 boulons M10x80, les rondelles de carrosserie, les rondelles grower et les écrous. Monter au niveau des trous "E" 2 boulons M10x30, les rondelles grower et les écrous.
9. Faire une découpe dans le pare chocs suivant le détail 1.
10. Remettre le pare chocs extérieur. Utiliser les pinces du pare chocs original au niveau des trous "F".
11. Monter au niveau des trous "G" le logement de boule et le support de prise "4" à l'aide des 2 boulons M12x70, des rondelles grower et des écrous.
12. Fixer l'attelage. Bloquer l'ensemble de la boulonnerie aux couples de serrage suivants:
M10 -46Nm
M12 -79Nm
Il est conseillé de vérifier le serrage de toute la boulonnerie après 1000 Km de traction.
13. Remettre toutes les pièces déposées du point 2.
14. Bosal décline toute responsabilité concernant des défauts éventuels de cet attelage qui seraient causés par une mauvaise utilisation. Seul l'utilisateur est responsable.

033204 ANBAUANWEISUNG

- Die Anhängervorrichtung auspacken und die Befestigungsteile auf Vollständigkeit überprüfen. Im Bereich der Befestigungspunkte den Unterbodenschutz entfernen.
- Die Schirmmatte am Reserverad nach oben klappen. Die Seitenplatten an der linken und rechten Seite nach innen klappen.
- Den Innen- und Außenstoßfänger entfernen. Der Innenstoßfänger und die Stoßfängerstützen werden nicht mehr benötigt.
- Zwei Gummiabdichtungen im Kofferraum an den Löchern "A" und "D" entfernen.
- Die vier vorhandenen, angekörnten Punkte an der hinteren Platte, an den Löchern "E", auf $\varnothing 10\text{mm}$ bohren. Die Löcher nach $\varnothing 15\text{mm}$ vergrößern.
- Die vorhandenen, angekörnten Punkte im Kofferraum, an den Löchern "B" und "C", auf $\varnothing 10\text{mm}$ bohren. Die Löcher, **nur an der Innenseite**, nach $\varnothing 26\text{mm}$ vergrößern.
- Den Querträger "1" in den Chassisrahmen schieben. Zwei Distanzbuchsen (L=43mm) in den Kofferraum an die Löcher "A" und "B" legen. Die Innenplatten "3" in den Kofferraum legen. Zwei Schrauben M10x80, Karosseriescheiben, Federringen und Muttern an die Löcher "A" und "B" montieren. Zwei Schrauben M10x30, Federringen und Muttern an die Löcher "E" montieren.
- Zwei Distanzbuchsen (L=48mm) in den Kofferraum an die Löcher "C" und "D" legen. Die Innenplatte "2" in den Kofferraum legen. Zwei Schrauben M10x80, Karosseriescheiben, Federringen und Muttern an die Löcher "C" und "D" montieren. Zwei Schrauben M10x30, Federringen und Muttern an die Löcher "E" montieren.
- Einen Ausschnitt im Stoßfänger gemäß Detail 1 vornehmen.
- Den Aussenstoßfänger wieder montieren. Die originalen Stoßfängerklemmen für die Löcher "F" benutzen.
- Die Kugelaufnahme und Steckdosenhalteplatte "4" mit zwei Schrauben M12x70, Federringen und Muttern an die Löcher "G" montieren.
- Die Anhängervorrichtung ausrichten und alle Schrauben mit folgenden Drehmomenten anziehen:
M10 -46Nm M12 -79Nm
Nach ca. 1000 km die Bolzenverbindungen, wie angegeben, nachziehen.
- Alle bei Punkt 2 entfernten Teile wieder montieren.
- Für einen Mangel am Produkt, der durch den Fahrzeughalter oder eine andere Person aufgrund unsachgemäßer Benutzung verursacht wurde, übernimmt Bosal keine Haftung. (art. 185 lid 2 N.B.W.)

033204 INSTRUCCIONES DE MONTAJE

- Sacar las piezas y el material de sujeción incluidos en el gancho de remolque. Si procede, retirar el pegamento existente en los puntos de sujeción.
- Plegar la estera protectora hacia arriba cerca de la rueda de repuesto. Plegar los paneles laterales hacia dentro tanto a la izquierda como a la derecha.
- Retirar el parachoques interior y exterior.
El parachoques interior, uncluidos sus soportes, ya no se utilizará.
- Retirar dos cápsulas de caucho en el maletero en los orificios "A" y "D".
- Taladrar en panel trasero en los orificios "E" las 4 puntas de punzón existentes hasta un diámetro de 10mm. Agrandar después los orificios hasta un diámetro de 15mm.
- Taladrar en el maletero en los orificios "B" y "C" las puntas de punzón existentes hasta un diámetro de 10mm. Agrandar después los orificios, **sólo en la parte interior**, hasta un diámetro de 26mm.
- Meter el gancho inferior "1" en los largueros del chasis. Colocar 2 tubos distanciadores (L=43mm) en el maletero en los orificios "A" y "B". Colocar la chapa interior "3" en el maletero. Montar en los orificios "A" y "B" 2 pernos M10x80, con inclusión de anillos de carrocería, aros elásticos y tuercas. Montar 2 pernos M10x30 con inclusión de aros elásticos y tuercas en los orificios "E".
- Colocar 2 tubos distanciadores (L=48mm) en el maletero en los orificios "C" y "D". Colocar la chapa interior "2" en el maletero. Montar en los orificios "C" y "D" 2 pernos M10x80, con inclusión de anillos de carrocería, aros elásticos y tuercas. Montar 2 pernos M10x30 con inclusión de aros elásticos y tuercas en los orificios "E".
- Efectuar un vaciado en el parachoques según el detalle 1.
- Montar de nuevo el parachoques exterior. Utilizar los clips originales del parachoques en los orificios "F".
- Montar el alojamiento de la bola y la placa del enchufe "4" en los orificios "G" por medio de 2 pernos M12x70, incluyendo los aros elásticos y tuercas.
- Fijar el gancho de remolque. Atenerse aquí a los siguientes pares de apriete:
M10 -46Nm M12 -79Nm
Cada 1000 km de uso es necesario comprobar las conexiones del perno (según los pares de apriete dados).
- Volver a colocar todos las piezas mencionadas en el punto 2.
- Bosal no asume responsabilidad de ningún tipo por defectos en el producto causados por o debidos a un uso imprudente, tanto por parte del usuario como de cualquier persona bajo su responsabilidad (art. 185, párrafo 2 N.B.W. (Código Civil Holandés)).

033204 MONTAGEVEJLEDNING

- Fjern de dele og monteringsmaterialer der sidder på trækrogeren. Eventuelt kit på fastgørelsespunkter fjernes.
- Slå beskyttelsesmatten ved reservehjulet til side. Klapsidepanelerne til venstre og højre indad.
- Fjern inder- og yderkofangeren. Inderkofangeren, inkl. kofangerstøtter, bliver overflødig.
- Fjern i bagagerummet ved hullerne "A" og "D" to gummitætningslåg.
- Bor på bagpanelet ved hullerne "E" de 4 bestående centerpunkter igennem til $\varnothing 10\text{mm}$. Forstør derefter hullerne til $\varnothing 15\text{mm}$.
- Bor i bagagerummet ved hullerne "B" og "C" de bestående centerpunkter igennem til $\varnothing 10\text{mm}$. Forstør derefter hullerne, **kun på indersiden**, til $\varnothing 26\text{mm}$.
- Skub underkrogeren "1" ind i chassisvangerne. Anbring i bagagerummet ved hullerne "A" og "B" 2 afstandsbøsninger (L=43mm). Anbring inderplade "3" i bagagerummet. Monter ved hullerne "A" og "E" 2 bolte M10x80, inkl. karrosseriskiver, fjederskiver og møtrikker. Monter ved hullerne "E" 2 bolte M10x30 inkl. fjederskiver og møtrikker.
- Anbring i bagagerummet ved hullerne "C" og "D" 2 afstandsbøsninger (L=48mm). Anbring inderplade "2" i bagagerummet. Monter ved hullerne "C" og "D" 2 bolte M10x80, inkl. karrosseriskiver, fjederskiver og møtrikker. Monter ved hullerne "E" 2 bolte M10x30, inkl. fjederskiver og møtrikker.
- Lav en åbning i kofangeren ifølge fig. 1.
- Genanbring yderkofangeren. Brug de oprindelige kofangerklips ved hullerne "F".
- Monter ved hullerne "G" kuglehuset og stikkåseplade "4" med 2 bolte M12x70, inkl. fjederskiver og møtrikker.
- Fastgør trækrogeren. Følgende momenter skal iagttages:
M10 -46Nm M12 -79Nm
Det er nødvendigt at efterspænde møtrikken efter ca. 1000 km.
- Genanbring alle under punkt 2 nævnte dele.
- Bosal kan ikke gøres ansvarlig for mangler ved produktet, der er opstået som følge af skyld eller ukyndig anvendelse af brugeren eller en person som han er ansvarlig for (§ 185, stk. 2 N.B.W. (hollandsk privatret)).

033204 MONTERINGSVEILEDNING

- Fjern vedlagte deler og festemateriell fra tilhengerfestet. Fjern eventuelt kitt som måtte befinne seg på festepunktene.
- Brett opp beskyttelsesmatta ved reservehjulet. Slå sidepanelene på venstre og høyre side innover.
- Fjern ytre og indre støtfanger. Den indre støtfangeren, inklusive festene, skal ikke brukes igjen.
- Fjern de to gummipluggene i bagasjerommet ved hullene "A" og "D".
- Bor opp de fire eksisterende senterpunktene i bakveggen ved hullene "E" til diameter 10 mm. Utvid deretter hullene til en diameter på 15 mm.
- Bor opp de eksisterende senterpunktene i bagasjerommet ved hullene "B" og "C" til diameter 10 mm. Utvid deretter hullene, **bare på innsiden**, til diameter 26 mm.
- Skyv nedre del av tilhengerfestet inn på understellsbjelkene. Plasser to avstandshylser (L=43mm) i bagasjerommet ved hullene "A" og "B". Plasser innerplata "3" i bagasjerommet. Monter ved hullene "A" og "B" to skruer M10x80, inklusive karrosseriskiver, fjærskiver og mutre. Monter ved hullene "E" to skruer M10x30, inklusive fjærskiver og mutre.
- Plasser to avstandshylser (L=48mm) i bagasjerommet ved hullene "C" og "D". Plasser innerplata "2" i bagasjerommet. Monter ved hullene "C" og "D" to skruer M10x80, inklusive karrosseriskiver, fjærskiver og mutre. Monter ved hullene "E" to skruer M10x30, inklusive fjærskiver og mutre.
- Lag en utsparing i støtfangeren som vist på figur 1.
- Monter den ytre støtfangeren på plass igjen. Bruk de originale støtfangerfestene ved hullene "F".
- Monter kulehuset og plata for stikk-kontakten "4" ved hullene "G" ved hjelp av to skruer M12x70, inklusive fjærskiver og mutre.
- Fest tilhengerfestet. Bruk i den forbindelse følgende tilstrammingsmomenter:
M10 -46Nm M12 -79Nm
Det er nødvendig å etterstramme boltforbindelsene etter ca. 1000 km (i henhold til de oppgitte tilstrammingsmomentene).
- Sett på plass igjen alle delene som nevnes under punkt 2.
- Bosal kan ikke stilles ansvarlig for noen mangel ved produktet som kan forårsakes av skjødesløs eller ukyndig bruk. Ansvaret er brukerens eget (paragraf 185, ledd 2 i den nederlandske sivilrettslige lovbooken).

033204 MONTERINGSINSTRUKTION

1. Packa upp monteringsssatsen och kontrollera innehållet mot detaljbeskrivning. Om det behövs tag bort underredsmassa runt monteringspunkterna i bagageutrymmet och under bilen.
2. Fäll upp skyddsmattan vid reservhjulet. Fäll sidopanelerna inåt till höger och vänster.
3. Avlägsna stötfångaren och innanmätet. Innanmätet, inkl. stötfångarstagen, förfaller.
4. Avlägsna, inuti bagageutrymmet, de båda gummiSTOPParna från punkterna "A" och "D".
5. Borra vid hålen "E" i bakpanelen ut de 4 befintliga centerpunkterna till $\varnothing 10\text{mm}$. Förstora sedan dessa hål till $\varnothing 15\text{mm}$.
6. Borra inuti bagageutrymmet vid hålen "B" och "C" ut de befintliga centerpunkterna till $\varnothing 10\text{mm}$. Förstora sedan dessa hål, **endast på insidan**, till $\varnothing 26\text{mm}$.
7. Skjut in underkroken "1" i chassibalkarna. Placera, inuti bagageutrymmet vid hålen "A" och "B", 2 distansbussningar (L=43mm). Placera motbrickan "3" i bagageutrymmet. Montera vid hålen "A" och "B" 2 skruvar M10x80, inklusive breda planbrickor, fjäderbrickor och muttrar. Montera vid hålen "E" 2 skruvar M10x30 inklusive fjäderbrickor och muttrar.
8. Placera, inuti bagageutrymmet vid hålen "C" och "D" 2 distansbussningar (L=48mm). Placera motbrickan "2" i bagageutrymmet. Montera vid hålen "C" och "D" 2 skruvar M10x80, inklusive breda planbrickor, fjäderbrickor och muttrar. Montera vid hålen "E" 2 skruvar M10x30 inklusive fjäderbrickor och muttrar.
9. Skär ut en del ur stötfångaren enligt detaljskiss 1.
10. Sätt tillbaka den yttre stötfångaren. Använd stötfångarens ursprungliga klämmor vid hålen "F".
11. Montera vid hålen "G" kulhus och kontaktplattan "4" med 2 skruvar M12x70, inklusive fjäderbrickor och muttrar.
12. Montera dragkroken. Spänn med momentnyckel enligt följande:
M10-46Nm M12-79Nm
Det är nödvändigt att dra åt bultarna igen efter ungefär 1000 km körning (enligt angivna momentangivelser).
13. Sätt tillbaka allt som avlägsnades under punkt 2.
14. Bosal kan inte ställas till ansvar för fel på produkten som orsakats av användaren eller genom omdömeslöst bruk av produkten av användaren eller en person som han bär ansvar för (art. 185, paragraf 2 i den nederländska civilrättsbalken).

033204 NÁVOD K MONTÁŽI

1. Podle přiloženého seznamu zkontrolujte jednotlivé součásti tažného zařízení. Pokud je to nezbytné, odstranit ze styčných bodů v zavazadlovém prostoru ochranný prostředek.
2. Přeložit směrem nahoru zástěnu na náhradním kole. Složit dovnitř levý a pravý postranní kryt.
3. Demontovat vnitřní a vnější nárazník. Vnitřní nárazník včetně držáků již nebude dále použit.
4. Vyndat dvě gumové krytky z otvorů „A“ a „D“.
5. Provrát na zadním panelu v otvorech „E“ čtyři již existující díry o průměru 10mm a zvětšit je na průměr 15mm.
6. Provrát v zavazadlovém prostoru v otvorech „B“ a „C“ díry o průměru 10mm a zvětšit je, **ale jen z vnitřní strany**, do průměru 26mm.
7. Vsunout příčný nosník „1“ do kosterních částí. Připevnit dvě distanční trubičky délky 43mm do otvorů „A“ a „B“ v zavazadlovém prostoru. Umístit výztužnou destičku „3“ v zavazadlovém prostoru a připevnit do otvorů „A“ a „B“ pomocí dvou šroubů M10x80, plochých a pružných podložek a matic. Namontovat do otvorů „E“ dva šrouby M10x30, pružné podložky a matice.
8. Umístit do otvorů „C“ a „D“ v zavazadlovém prostoru dvě distanční trubičky o délce 48mm. Umístit výztužnou destičku „2“ v zavazadlovém prostoru. Vše připevnit v otvorech „C“ a „D“ pomocí dvou šroubů M10x80, plochých a pružných podložek a matic. Našroubovat do otvorů „E“ dva šrouby M10x30, pružné podložky a matice.
9. Zhotovit výřez v nárazníku podle detailu č.1.
10. Nasadit zpět vnější nárazník Použít originální nárazníkové skřípce do otvorů „F“.
11. Pomocí šroubů M12x70, pružných podložek a matic připevníte pouzdro kulového čepu a držák na zásuvku "4" k otvorům "G".
12. Tažné zařízení zabezpečit utažením všech šroubů. Hodnoty točivého momentu
M10 - 46 Nm M12 - 79 Nm
Po ujetí zhruba 1000 km dotáhnout všechny šrouby a matice na výše uvedené hodnoty točivého momentu.
13. Připevnit zpět všechny díly, které byly odstraněny v bodě 2.
14. Firma Bosal nenese zodpovědnost za jakoukoliv závadu na výrobku způsobenou nesprávným zacházením ze strany uživatele nebo další zodpovědné osoby.

033204 ASENNUSOHJEET

1. Pura vetokoukkupakkaus ja tarkista listasta, että kaikki asennuksessa tarvittavat osat löytyvät. Jos tarpeellista poista alustansuojaus kiinnityskohdista.
2. Irrota tavaratilanmatto
3. Irrota puskuri, puskurin vahvike ja puskurin kannakkeet. Puskurin vahviketta sekä puskurin kannakkeita ei enää käytetä.
4. Irrota kaksi muovisuojausta tavaratilasta, reikien "A" ja "D" kohdalta.
5. Poraa takapaneeliin reikien "E" kohdalle 10 mm reiät. Lopuksi laajenna reiät 15 mm.
6. Poraa tavaratilaan reikien "B" ja "C" kohdalle 10 mm reiät. Laajenna **vain sisäpuolelta** 26 mm.
7. Asenna poikkipalkki "1" paikalleen. Laita tavaratilaan reikiin "A" ja "B" etäisyysholkit (L=43 mm). Asenna pitkittäistuki "3" tavaratilaan. Kiinnitä "A" ja "B" käyttäen pultteja M10x80, isoja aluslevyjä, jousirenkaita ja muttereita. Kiinnitä reiät "E" kahdella M10x30 pultteja, jousirenkailla ja muttereilla.
8. Laita tavaratilaan reikiin "C" ja "D" etäisyysholkit (L=48 mm). Asenna pitkittäistuki "2". Kiinnitä käyttäen pultteja M10x80, isoja aluslevyjä, jousirenkaita ja muttereita. Kiinnitä reiät "E" kahdella M10x30 pultilla, jousirenkailla ja muttereilla.
9. Leikkaa puskuri kuvan osoittamalla tavalla.
10. Asenna puskuri takaisin paikalleen, käytä alkuperäisiä puskurin kiinnikkeitä reikiin "F".
11. Asenna kuulantuki ja pistorasian pidin "4" reikiin "G" käyttäen pultteja M12x70, jousirenkaita ja muttereita.
12. Kiristä seuraaviin momentteihin
M10-46Nm M12-79Nm
Tuuhannen kilometrin jälkeen kiristys tarkistettava.
13. Korvaa kaikki osat, jotka on mainittu kohdassa 2.
14. Bosalia ei voida pitää vastuullisena aine- tai henkilövahingoista, jotka johtuvat väärästä asennuksesta tai väärästä käytöstä.

033204 ISTRUZIONI DI MONTAGGIO

1. Aprire la confezione d'imbballaggio della struttura di traino e controllare il contenuto a fronte dell'elenco componenti. Se necessario, rimuovere il mastice di protezione intorno ai punti di fissaggio.
2. Ribaltare verso l'alto il tappeto di protezione della ruota di scorta. Ribaltare i supporti laterali sinistro e destro verso l'interno.
3. Togliere il paraurti interno ed esterno. Il paraurti interno ed i supporti del paraurti non saranno più riutilizzati.
4. Togliere i due tappi di gomma dei fori "A" e "D" nel cofano.
5. Forare il pannello posteriore, all'altezza dei fori "E", nelle quattro coppie di punzonature esistenti, con diam. 10 mm. Ingrandire i fori a 15 mm.
6. Forare nel cofano, all'altezza dei fori "B" e "C", le coppie di punzonature esistenti a diam. 10mm. Ingrandire i fori, **solo nel lato interno**, a diam. 26 mm.
7. Far scivolare la traversa "1" nel longerone del telaio. Posizionare nel cofano, all'altezza dei fori "A" e "B", due distanzieri (L=43 mm.). Posizionare la piastra interna "3" nel cofano. Montare, al livello dei fori "A" e "B", due bulloni M10x80, le rondelle di carrozzeria, le rondelle grower ed i dadi. Montare, nei fori "E", due bulloni M10x30, rondelle grower e dadi.
8. Posizionare nel cofano, all'altezza dei fori "C" e "D", due distanzieri (L=48mm.). Posizionare la piastra interna "2" nel cofano. Montare nei fori "C" e "D" due bulloni M10x80, le rondelle di carrozzeria, le rondelle grower ed i dadi. Montare, nei fori "E", due bulloni M10x30, rondelle grower e dadi.
9. Fare un taglio nel paraurti seguendo il disegno 1.
10. Rimontare il paraurti esterno. Utilizzare le clips del paraurti originali nei fori "F".
11. Montare l'alloggiamento della sfera e il portapresa "4" in corrispondenza dei fori "G" e provvedere a fissarli utilizzando i bulloni M12x70, le rondelle elastiche e i dadi.
12. Fissare la struttura di traino. Bloccare l'insieme della bulloneria alle coppie di serraggio indicate:
M10 = 46 Nm M12 = 79 Nm
13. Rimontare tutte le parti smontate al punto 2.

ATTENZIONE:

Verificare il serraggio di tutti i bulloni dopo i primi 1000 Km di traino.

La targa della vettura deve essere visibile; pertanto, se la sfera dovesse rappresentare un ostacolo, la sfera stessa deve essere rimossa quando non utilizzata.

La Bosal declina qualsiasi responsabilità per errato o imperfetto montaggio del dispositivo di traino, come anche per uso errato o improprio dello stesso.