



# Serviceinformation

## Führungshülse Mechatronik für ZF-Automatgetriebe 6HP



Abb. 1: Sicherung eingerastet

20\_000059\_01

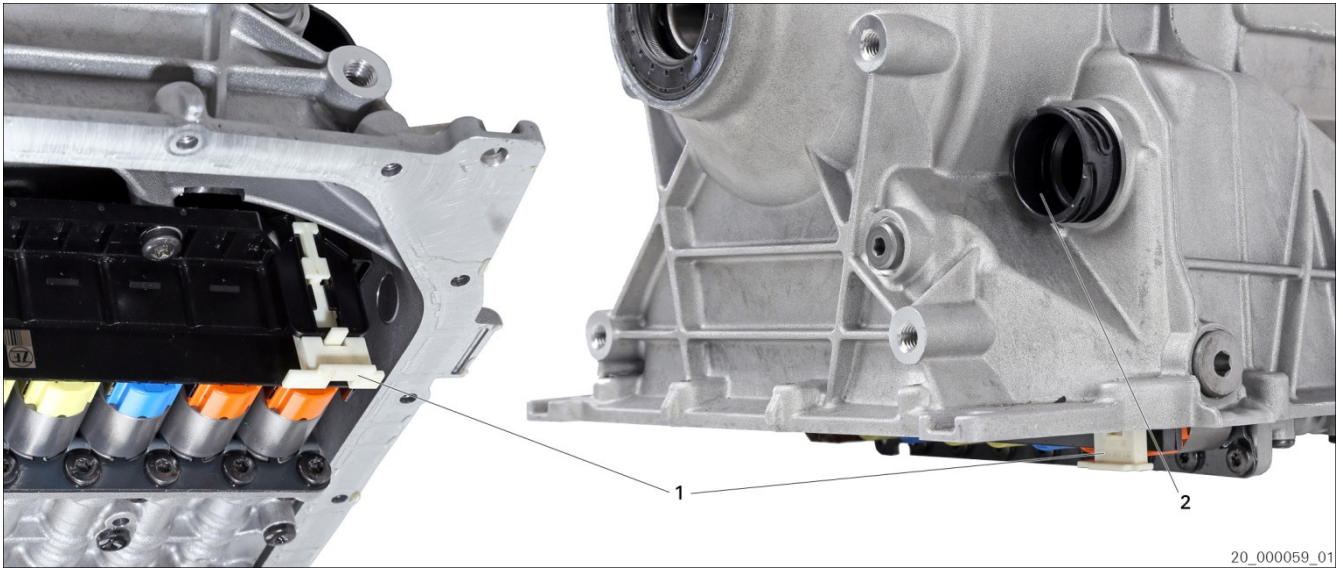

Abb. 2: Sicherung gelöst

20\_000060\_01

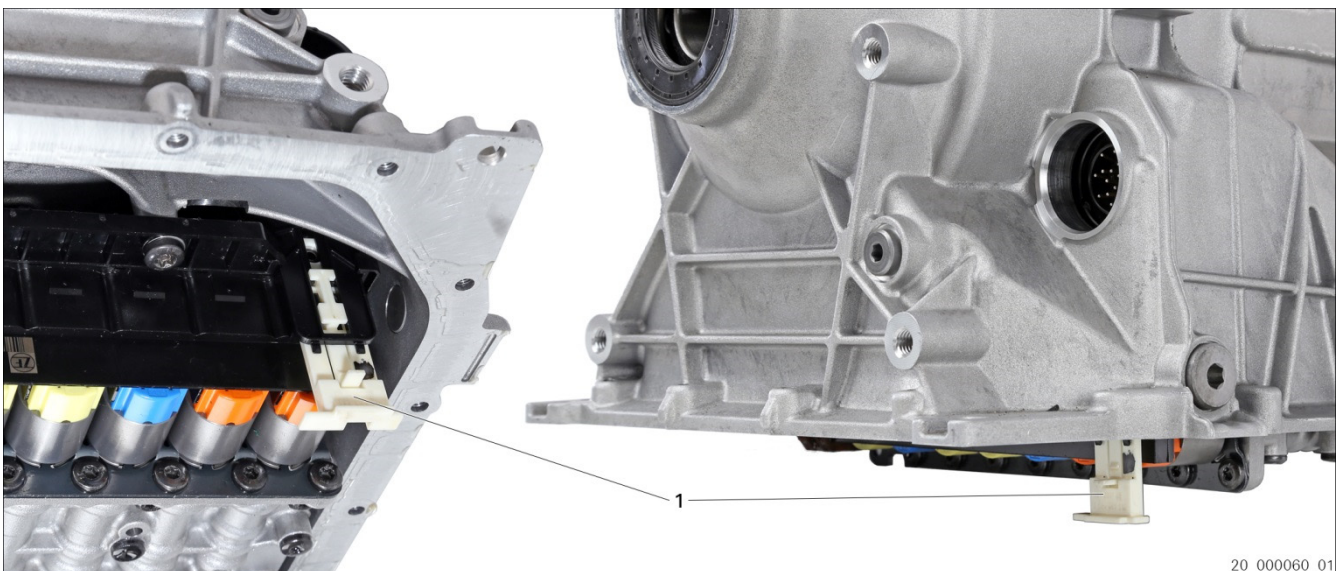

Abb. 3: Führungshülse

20\_000061\_01

1 Sicherung

2 Führungshülse



# Serviceinformation

## Führungshülse Mechatronik für ZF-Automatgetriebe 6HP



### **VORSICHT**

**Verbrennungsgefahr durch Kontakt mit heißem Öl.  
Leichte bis mittelschwere Verletzung möglich.**

- ⇒ Schutzbrille tragen.
- ⇒ Schutzhandschuhe tragen.
- ⇒ Schutzkleidung tragen.

### **HINWEIS**

**Sachschaden durch elektrostatische Entladung (ESD) möglich**

- ⇒ ESD-Schutz beachten.
- ⇒ Kontakte nicht berühren.
- ⇒ Ableitfähige Arbeitskleidung tragen.
- ⇒ ESD-Transportschutz verwenden.
- ⇒ ESD-Schutzverpackung verwenden.



Montagehinweis beachten: Ölwechselkit für ZF-Automatgetriebe 5HP/6HP (50145 IN).  
Serviceinformation beachten: Ölwechselkit für ZF-Automatgetriebe 5HP/6HP (50145 DE).

### **Führungshülse ersetzen**

1. Batterie abklemmen.
2. Wenn notwendig Unterbodenverkleidung demontieren.
3. Bajonettverschluss der elektrischen Steckverbindung durch Drehen lösen.
4. Stecker abziehen.
5. Ölwanne demontieren.
6. Sicherung (1) der Führungshülse (2) lösen.
7. Führungshülse (2) abziehen.
8. Dichtungen der neuen Führungshülse (2) leicht mit ZF LIFEGUARDFLUID einölen.
9. Positionierung beachten und Führungshülse (2) einstecken.
10. Sicherung (1) der Führungshülse (2) einrasten.
11. Bajonettverschluss der elektrischen Steckverbindung drehen, bis sie einrastet.
12. Ölwanne montieren und mit dem vorgeschriebenen Anziehdrehmoment in der korrekten Reihenfolge anziehen.
13. ZF LIFEGUARDFLUID einfüllen.
14. Ölstand prüfen.
15. Batterie anschließen.
16. Probefahrt durchführen.
17. Dichtheit prüfen.



[www.aftermarket.zf.com/serviceinformation](http://www.aftermarket.zf.com/serviceinformation)