



STEYR M9078, M9083, M9086, M9094 (Sisu / MWM)

CASE CS78, CS86, CS94 (Sisu / MWM)

Kupplungssatz, Clutch Set, Set d'Accouplement, Juego de Embrague

Art.-Nr. 3800 541 001

Kupplungsscheibe, Cutch Disk, Disque d'Accouplement,  
 Disco de Embrague

Art.-Nr. 1878 986 601

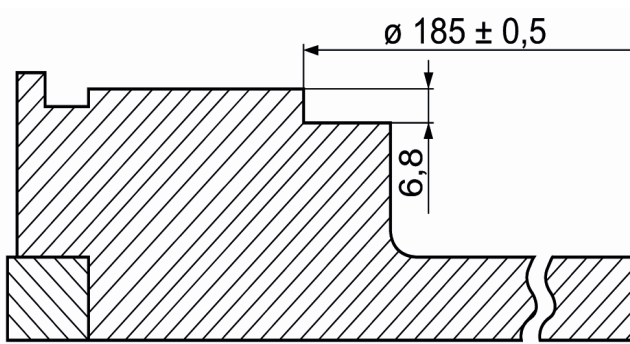

Fig. 1: Schwungrad / Flywheel / Volant moteur / Volante motor

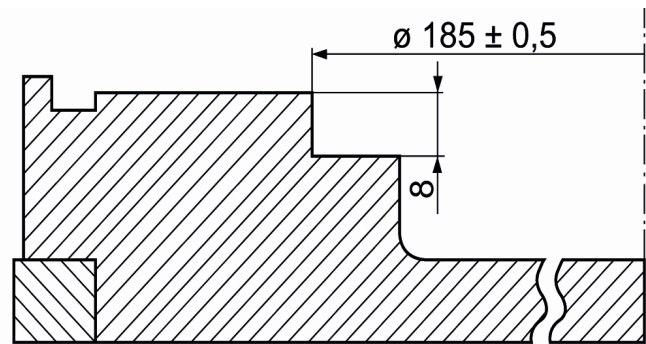

Fig. 2: Schwungrad nachgearbeitet / Refinished flywheel / Volant moteur après réfection / Volante motor rectificado



Die innere Vertiefung des Schwungrades muss auf einen Durchmesser von 185 mm und eine Tiefe von 8 mm nachgearbeitet werden (Fig. 2). Dadurch wird sichergestellt, dass die Kupplung auch bei teilweise abgenutztem Kupplungsbelag einwandfrei funktioniert.



The flywheel's inner recess must be refinished to a diameter of 185 mm and a depth of 8 mm (Fig. 2). This ensures that the clutch works flawlessly even if there is some wear on the clutch lining.



La gorge intérieure du volant moteur doit être modifiée pour obtenir un diamètre de 185 mm et une profondeur de 8 mm (Fig. 2). Cette mesure permet de garantir le bon fonctionnement de l'accouplement, même en cas de garnitures d'accouplement usées.



La cavidad interior del volante motor debe rectificarse para obtener un diámetro de 185 mm y una profundidad de 8 mm (Fig. 2). Estas dimensiones garantizan el correcto funcionamiento del embrague incluso con forros de embrague gastados.



[www.zf.com/serviceinformation](http://www.zf.com/serviceinformation)